



# Studiolocatie

GRAFTERMEERSTRAAT 27 HOOFDDORP



# INLEIDING

## TE HUUR: PROFESSIONELE MUZIEKSTUDIORUIMTE IN HOOFDDORP!

Te huur, een studioruimte aan de Graftermeerstraat 27 in Hoofddorp. Deze ruimte van circa 11 m<sup>2</sup> is ideaal voor een professionele producer en is gebouwd volgens het "box-in-box" principe. Meerdere ervaren producers hebben al hun plek gevonden in dit gebouw.

## LOCATIE

De studioruimte is uitstekend bereikbaar per auto en openbaar vervoer. Binnen enkele minuten bereikt u de Rijksweg A4 (Amsterdam - Den Haag) via de N201 (Aalsmeer - Haarlem). Ook Schiphol ligt op slechts 15 minuten afstand.

## BESCHIKBAAR

De studioruimte heeft een oppervlakte van circa 11 m<sup>2</sup>. De studio is volgens het "box-in-box" principe. In het gebouw zijn meerdere professionele producers gevestigd.

## HUURPRIJS

€ 395,- per maand, te vermeerderen met omzetbelasting en servicekosten.

## BIJZONDERHEID

De huurder dient in het bezit te zijn van een KVK-inschrijving.

## OPLEVERINGSNIVEAU

Het object zal worden opgeleverd in de huidige staat en is voorzien van:

- gezamenlijke pantry;
- gezamenlijk toiletruimte;
- alarminstallatie;
- afzuiginstallatie;
- wifi en vast internet;
- gezamenlijke CV ( energieverbruik meting voor warmte) ;
- 24/7 toegankelijk.

*Let op: de ruimte wordt kaal opgeleverd zonder apparatuur en/of inrichting.*

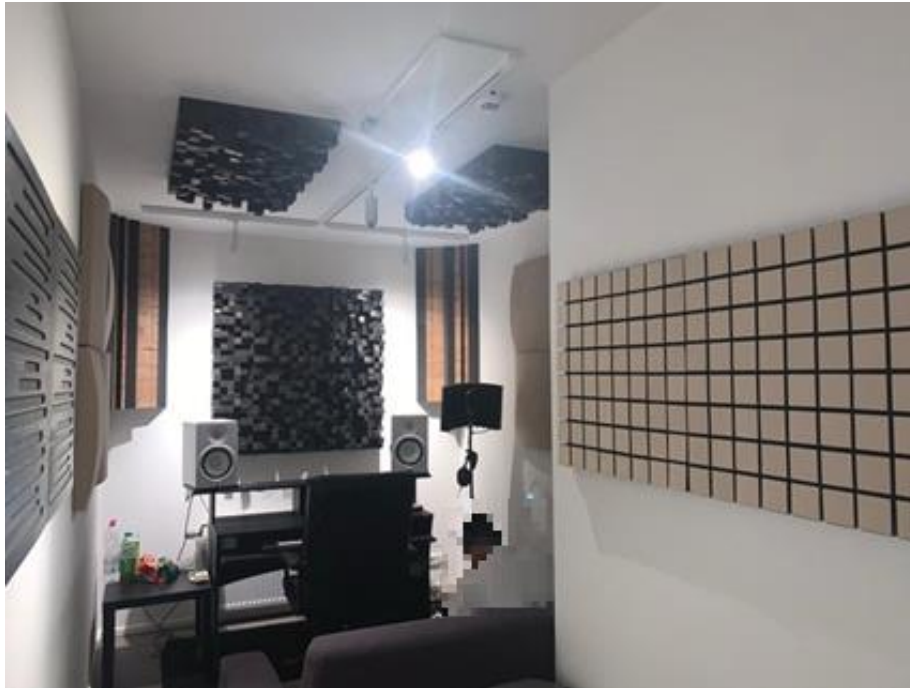

# HIGHLIGHTS



## Servicekosten

Definitief nader vast te stellen door verhuurder voor het verbruik van elektra en verwarming. De kosten voor het vastrecht, internet en de schoonmaak worden verdeeld over de gebruikers en doorbelast.



## Aanvaarding

Per direct beschikbaar.



## Huurtermijn

In overleg.



## Huurbetaling

Per kwartaal vooruit.



## Bankgarantie bij verhuur

Een bankgarantie ter grootte van drie maanden huur vermeerderd met servicekosten en BTW dient gesteld en afgegeven te worden door een erkende Nederlandse bankinstelling.



## Huurprijsaanpassing

Jaarlijks, voor het eerst na het eerste huurjaar, conform de consumentenprijsindexcijfers, reeks CPI alle huishoudens, totaal (2015=100).



## Voorbehoud

Definitieve goedkeuring opdrachtgever.







# LOCATIE



Station Hoofddorp

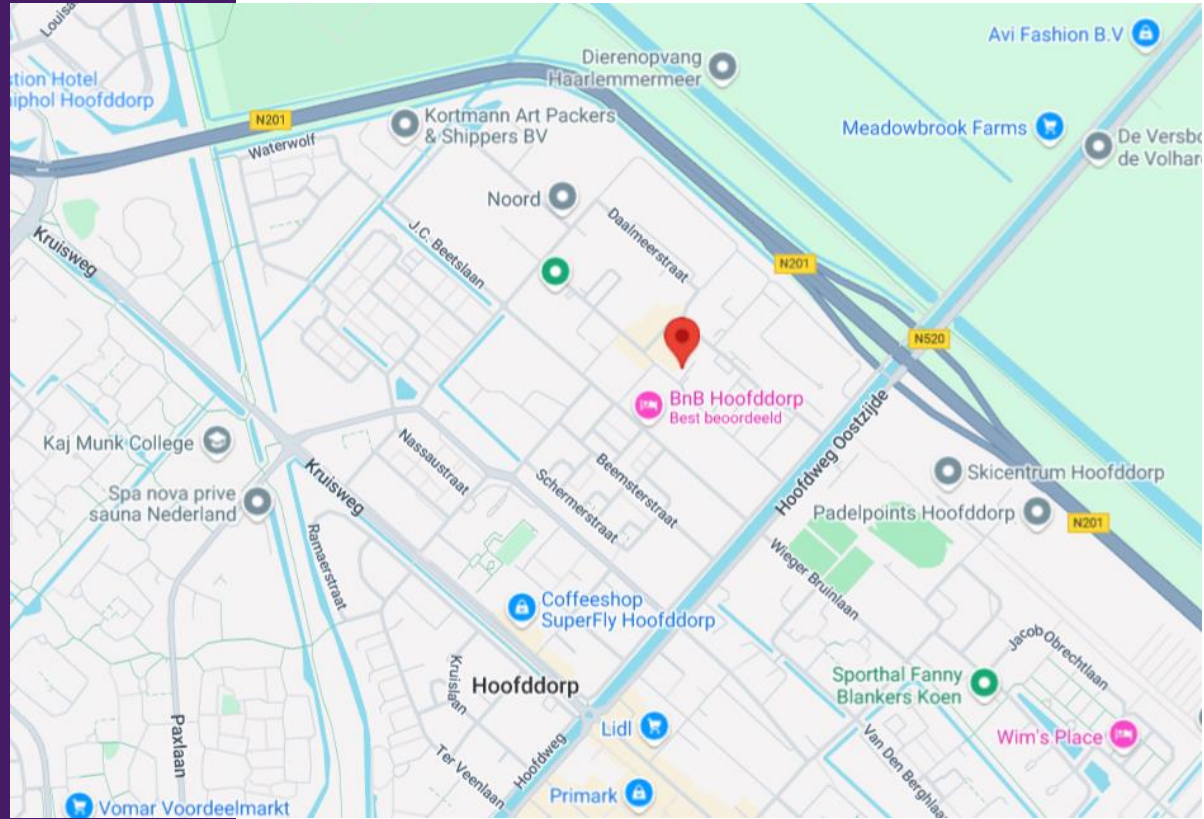

Graftermeerstraat 27 Hoofddorp

LOCATIE



Schiphol Airport  
Amsterdam  
Den Haag  
Bus-treinstation

8 km  
27 km  
44 km  
3 min

20 min  
45 min  
55 min

13 min



# TEKENINGEN

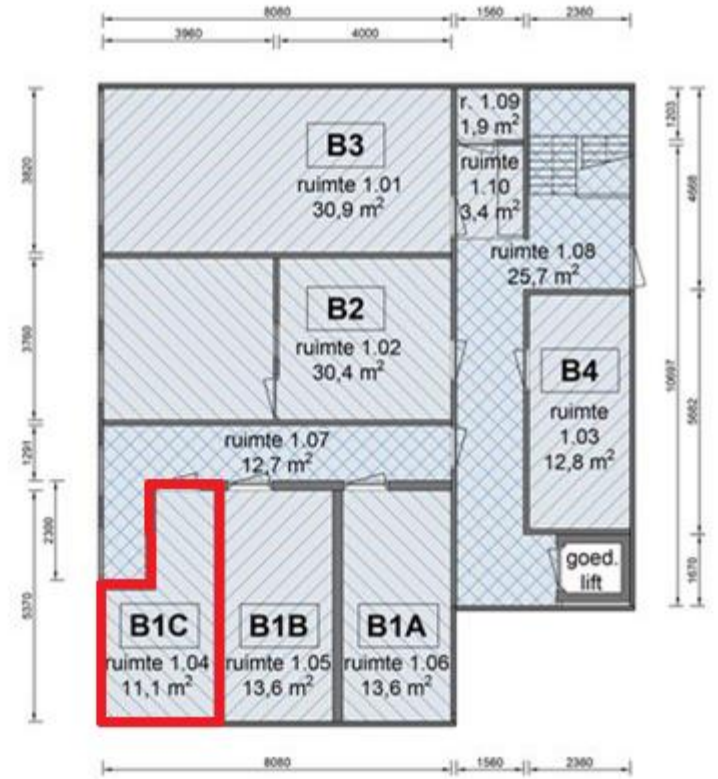
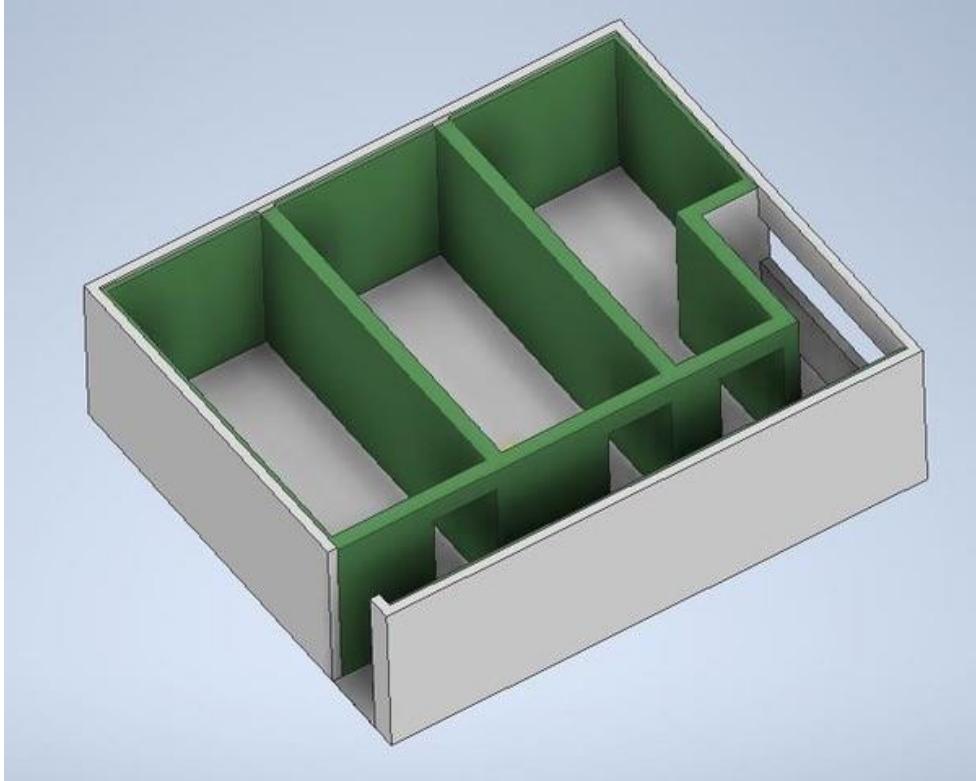

# DISCLAIMER

Voor meer informatie kunt u contact opnemen met ons kantoor of met uw eigen makelaar.

Huurcontract: Modelhuurcontract ROZ welke is vastgesteld door de Raad van Onroerende zaken in februari 2015. Opzegging 12 maanden voor het einde van de huurovereenkomst. Gebruik volgens het huidige bestemmingsplan.

Gunning: Verhuurder behoudt zich het recht voor het object te verhuren/ te gunnen aan de gegadigde van zijn keuze.

Informatie: Wij hebben ernaar gestreefd dat de informatie zo nauwkeurig mogelijk is, toch moet u ervan uit gaan dat de inhoud slechts indicatief is. Deze informatie wordt aan meerdere personen verstrekt en aan deze gegevens kunnen geen rechten worden ontleend.

ALLE INFORMATIE IS GEHEEL VRIJBLIJVEND EN ONDER VOORBEHOUD EN HIERAAN KUNNEN GEEN RECHTEN ONTLEEND WORDEN





# CONTACT



**Almar Bouwman**

Bedrijfshuisvesting of beleggen in zakelijke panden, het heeft voor Almar geen geheimen. Hij adviseert onze klanten bij al hun vraagstukken omtrent bedrijfsmatig onroerend goed volgens het credo 'eerst de klant, dan het pand'. Wat u dat oplevert? Een maximaal resultaat waarbij uw wensen en situatie het uitgangspunt zijn. En dat is een fijn perspectief toch?!

Almar@schenkmakelaars.nl  
023-5572288



**Stephan Spillenaar**

Maximale inspanning voor een maximaal rendement, dat is Stephan. Voor onze zakelijke relaties regelt hij de verhuur en verkoop van bedrijfsmatig onroerend goed. Persoonlijk en betrokken, want het contact met de klant en het sluiten van een mooie transactie maakt zijn dag. Net als tevreden klanten die weer terugkomen voor nieuwe opdrachten. Dus kom maar op...!

Stephan@schenkmakelaars.nl  
023-5572288





# SCHENK & PARTNERS

Schenk Makelaars is een onderdeel van Schenk & Partners

Al jarenlang zijn wij dé vastgoedexpert in de regio Haarlemmermeer – Schiphol. In meer dan 20 jaar hebben wij een groot en sterk netwerk opgebouwd. Wij beschikken over een eigen database en hebben een uitstekende kennis van de mensen, bedrijfs- en kantoorparken en (bouw)gronden. Iets waar u van profiteert als wij uw partner in vastgoedzaken zijn! De kracht van ons team is onze nuchtere aanpak en persoonlijke service. En wij zijn altijd dichtbij.



[www.schenkmakeelaars.nl](http://www.schenkmakeelaars.nl) | [info@schenkmakeelaars.nl](mailto:info@schenkmakeelaars.nl) | 023-557 22 88  
Taurusavenue 183 Hoofddorp

