



**ONLINE
BEDRIJFS
MAKELAAR**

TE HUUR

Europalaan, Maastricht-Airport



PROJECTINFORMATIE

Europalaan, Maastricht-Airport

ONLINE
BEDRIJFS
MAKELAAR

Multifunctionele bedrijfspand met kantoorverdieping beschikbaar voor de verhuur! Het pand is gelegen aan de Europalaan (unit C19) in Maastricht Airport, wat op enkele autominuten afstand van de rijkswegen A2 . Met name voor ondernemers in het midden-, kleinbedrijf bieden de bedrijfspanden qua omvang en indeling uitstekende perspectieven.

Metrages (BVO)

Begane grond: circa. 85 m²

Eerste verdieping: circa. 43 m²

Parkeren

Op het terrein is voldoende gratis parkeergelegenheid aanwezig.

Ligging en bereikbaarheid

Het pand is gelegen aan de Europalaan, Maastricht Airport, een strategische locatie binnen het bedrijventerrein van Maastricht Aachen Airport. Dit bedrijventerrein kenmerkt zich door de aanwezigheid van diverse logistieke en internationale ondernemingen, mede dankzij de directe ligging bij de luchthaven. Hierdoor biedt de locatie uitstekende mogelijkheden voor bedrijven in transport, logistiek en handel.

De bereikbaarheid is optimaal, met directe aansluitingen op de A2 en de A79, waardoor steden als Maastricht, Eindhoven en Luik eenvoudig te bereiken zijn. Ook met het openbaar vervoer is de locatie goed bereikbaar; in de nabije omgeving bevinden zich bushaltes met verbindingen naar Maastricht en omliggende regio's.

PROJECTINFORMATIE

Europalaan, Maastricht-Airport

Bestemming

Volgens het actuele bestemmingsplan hebben de panden een "Bedrijventerrein" bestemming. Waardoor bedrijven in milieucategorie 2 t/m 4.1 zijn toegestaan.

Als gebruiker bent u zelf verantwoordelijk om navraag te doen naar het actuele bestemmingsplan bij de gemeente. Aan deze omschrijving kunnen geen rechten worden ontleend.

Opleveringsniveau

De units worden casco opgeleverd met daarin standaard de volgende voorzieningen:

- Betonvloer
- Brandpreventiemiddelen
- Elektrische overheaddeur
- Krachtstroom
- Meterkast
- Schrobputje
- Te openen ramen
- Toiletruimte
- Vrije hoogte onder vloer: 3,60 meter
- Vrije hoogte: 6,80 meter
- Vloerbelasting begane grond: 1.000 kg/m²
- Vloerbelasting verdiepingsvloer: 300 kg/m²
- Wateraansluiting

PROJECTINFORMATIE

Europalaan, Maastricht-Airport

ONLINE
BEDRIJFS
MAKELAAR

Optioneel

In overleg met de verhuurder is het mogelijk om de eerste verdieping in te delen als kantoorruimte. Voor meer informatie kunt u contact opnemen met Online Bedrijfsmakelaar.

Huurcondities

Huurprijs: vanaf € 1.195,- per maand excl. BTW. (afhankelijk van het afwerkingsniveau)

Huurtermijn: In overleg, een meerjarige overeenkomst geniet de voorkeur.

Servicekosten: Nader te bepalen.

Aanvaarding: In overleg.

Opzegtermijn: 3 maanden.

Zekerheidstelling: waarborgsom: ter grootte van drie maanden huur.

Huurindexering: Jaarlijks overeenkomstig het maand prijsindexcijfer volgens het consumentenprijsindexcijfer (CPI) reeks CPI alle huishoudens (2015=100) gepubliceerd door het Centraal Bureau voor de Statistiek (CBS). De huurprijs zal nimmer minder bedragen dan de huurprijs van het voorafgaande jaar. Indexatie voor het eerst 12 maanden na huur ingangsdatum en zo vervolgens jaarlijks.

PROJECTINFORMATIE

Europalaan, Maastricht-Airport

**ONLINE
BEDRIJFS
MAKELAAR**

BTW: Indien huurder niet aan het "90%-criterium" (aandeel belaste prestaties) voldoet, zal er van rechtswege sprake zijn van omzetbelasting vrijgestelde verhuur. Als dan wordt de overeengekomen kale huurprijs, exclusief omzetbelasting, zodanig verhoogd, dat het voor verhuurder ontstane financiële nadeel wordt gecompenseerd.

Huurcontract: R.O.Z.-model op basis van het daadwerkelijke gebruik.

Goedkeuring

Het bovenstaande is onder finaal voorbehoud van de eigenaar.

PLATTEGROND (BG)

Europalaan, Maastricht-Airport

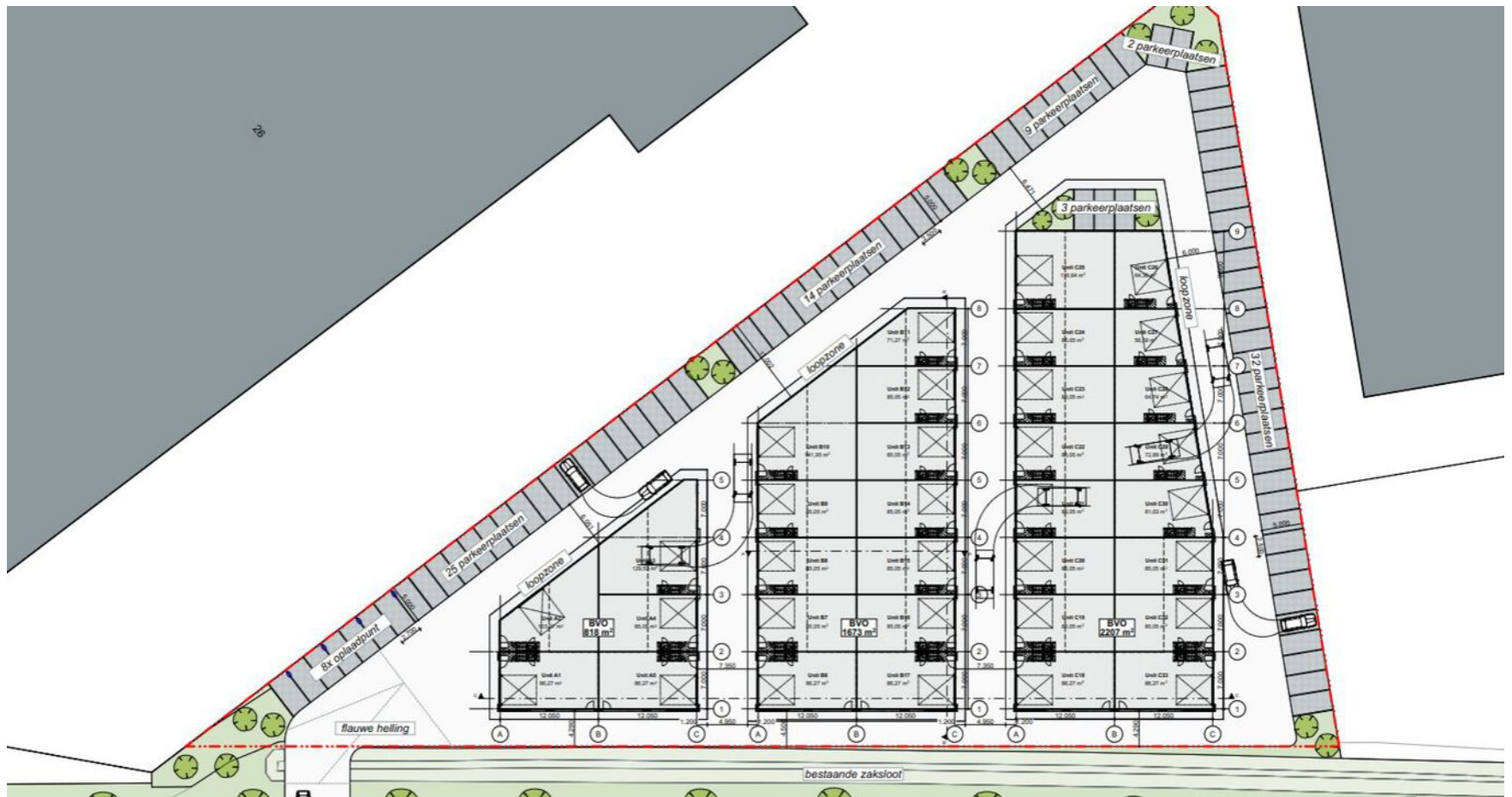

FOTOREPORTAGE

Europalaan, Maastricht-Airport





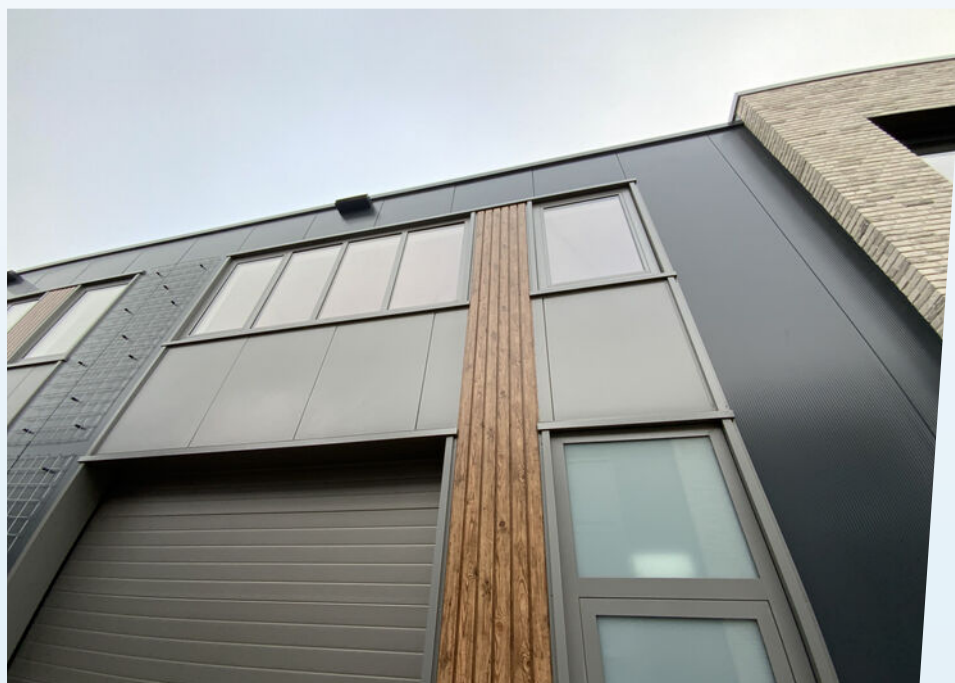

FOTOREPORTAGE

Europalaan, Maastricht-Airport

ALGEMENE INFORMATIE

Hoe werkt het huren of kopen?

Hoe bezichtig ik een bedrijfspand?

Om u een zo goed mogelijk beeld te geven van het bedrijfspand, vinden wij het belangrijk dat de eigenaar de bezichtiging zelf begeleidt. Daarom vragen wij de eigenaar om contact met u op te nemen voor het maken van een afspraak. Omdat de eigenaar niet gebonden is aan kantoor tijden kunnen bezichtigingen ook vaak 's avonds of in het weekend plaatsvinden.

Vraag een bezichtiging aan via:

- Een contactaanvraag via een aanbods site
- Telefoonnummer: 085-020 1028
- E-mail: info@onlinebedrijfsmakelaar.nl
- www.onlinebedrijfsmakelaar.nl

Overige documentatie

Vaak is er extra documentatie van het pand beschikbaar, bijvoorbeeld stukken van de Vereniging van Eigenaren, het actuele bestemmingsplan, kadastrale gegevens en plattegronden. Wilt u deze documenten inzien, neem dan contact op met de Online Bedrijfsmakelaar.

Hoe breng ik een bod uit?

Wanneer het voorstel per mail of telefonisch bij ons binnenkomt, nemen wij direct contact op met de eigenaar. De eigenaar zal uw voorstel accepteren, een tegenvoorstel uitbrengen of uw voorstel afwijzen.

Breng uw bod uit via:

- Rechtstreeks aan de eigenaar na of tijdens de bezichtiging
- Telefoonnummer: 085-020 1028
- E-mail: info@onlinebedrijfsmakelaar.nl
- www.onlinebedrijfsmakelaar.nl

Zelf uw bedrijfspand verhuren of verkopen?

De Online Bedrijfsmakelaar is de moderne manier om uw bedrijfspand te verhuren of verkopen op alle grote aanbodsites, met begeleiding van een NVM-bedrijfsmakelaar, voor een vast éénmalig tarief. U doet zelf de bezichtiging, wij de rest!

PLAN DIRECT EEN BEZICHTIGING!

Of heeft u nog vragen? Wij helpen u graag.



ONLINE
BEDRIJFS
MAKELAAR

Mocht u een vrijblijvende bezichtiging willen inplannen of mocht u naar aanleiding van deze brochure, de van deze brochure deel uitmakende bijlagen of anderszins in verband met dit object vragen of opmerkingen hebben, neemt u dan contact met ons op.

Onze contactgegevens

Online Bedrijfsmakelaar
Lange Voren 16c
5521 DD Eersel

T 085- 020 1028
E info@onlinebedrijfsmakelaar.nl
I www.onlinebedrijfsmakelaar.nl

Disclaimer

Ondanks dat deze brochure en de daarvan deel uitmakende bijlagen met de grootst mogelijke zorgvuldigheid zijn samengesteld kunnen aan de inhoud daarvan geen rechten worden ontleend. Deze brochure en de daarvan deel uitmakende bijlagen zijn uitsluitend bedoeld om te informeren en uit te nodigen tot het doen van een aanbod.

Door aanvaarding van de vermelde condities komt geen overeenkomst tot stand en worden onze opdrachtgevers en de Online Bedrijfsmakelaar B.V. niet gebonden. Een overeenkomst komt slechts tot stand door aanvaarding van alle essentiële en ondergeschikte punten van een aanbod. De totstandkoming van een overeenkomst blijkt uitsluitend uit een schriftelijke kennisgeving door de Online Bedrijfsmakelaar B.V. en/of haar opdrachtgever.



**ONLINE
BEDRIJFS
MAKELAAR**

Lange Voren 16C

5521 DD Eersel

085 020 1028

info@onlinebedrijfsmakelaar.nl

onlinebedrijfsmakelaar.nl