



# KOPEN?

**Belegging: zestal garageboxen**

Vraagprijs € 169.000,- kosten koper, exclusief BTW.

Meer weten? [cmc.nl](http://cmc.nl) of bel 033 303 56 00

**CMC**  
o o o o o o o o .nl



Middels deze prospectus brengen wij u een interessante belegging onder de aandacht. De belegging bestaat uit totaal zes (6) garageboxen gelegen in de recent opgeleverde complexen van Garagepark.

Twee (2) garageboxen zijn gelegen in Amersfoort op bedrijventerrein "De Hoef". Deze boxen hebben een oppervlakte van 21 m<sup>2</sup> en zijn gelegen op de tweede verdieping (goederenlift aanwezig). Twee (2) garageboxen zijn gelegen in Almere op bedrijventerrein "Gooise Kant". Met een oppervlakte van 18 m<sup>2</sup> zijn deze boxen eveneens op de tweede verdieping gelegen (goederenlift aanwezig). De laatste twee (2) garageboxen zijn gesitueerd op de begane grond in Garagepark Den Helder, het oppervlakte bedraagt 24 m<sup>2</sup>.

Van de zes (6) garageboxen zijn er vijf (5) verhuurd. De actuele huurstream bedraagt € 12.083,04 exclusief BTW en servicekosten per jaar. Voor Garagepark is een vereniging van eigenaren van toepassing. Als eigenaar bent u automatisch lid van deze vereniging. Vanuit de vereniging draagt onder andere zorg voor de opstalverzekering, onderhoud, beveiliging, beheer en schoonmaak algemene gedeeltes. Een gedeelte van deze servicekosten zijn door te belasten aan de huurders.

Garageboxen binnen het concept van Garagepark zijn populair in de huursfeer. Garagepark is 24/7 toegankelijk en zeer goed beveiligd met hekwerk v.v. stroomschokbeveiliging, cameratoezicht en persoonlijke toegang via een elektronische keytag. Het garagepark is daarnaast ook voorzien van verschillende parkfaciliteiten zoals gezamenlijke sanitaire voorzieningen, een eigen postbus en voldoende ruimte rondom de boxen. Het geheel heeft een representatieve uitstraling, deze voorgenoemde voordelen dragen bij aan een goede bezettingsgraad.

#### **Wilt u meer weten over dit geweldige pand?**

Neem dan contact met ons op. Wij bieden u graag een vrijblijvende rondleiding aan op deze locatie. Zo kunt u direct beoordelen of uw bedrijf zich kan huisvesten op een nieuwe plek!



## **Zestal recent opgeleverde garageboxen.**

### **Kenmerken**

Twee (2) garageboxen in Amersfoort;  
Twee (2) garageboxen in Almere;  
Twee (2) garageboxen in Den Helder.

De garageboxen zijn allen gelegen in het representatieve en goed georganiseerde Garagepark.

Actueel zijn vijf (5) garageboxen verhuurd voor een totale jaarlijkse huurstream van € 12.083,04 exclusief BTW en servicekosten.

Een verhoging van deze huurstream met € 2.150,- per jaar exclusief BTW en servicekosten is realistisch.



## Natuurlijk bent u benieuwd naar de eigenschappen die dit pand u te bieden heeft:

### Indeling en voorzieningen

Het garageboxen zullen worden opgeleverd in gedeeltelijk verhuurde staat, onder meer voorzien van:

- overheaddeur;
- vloercoating;
- elektrapunt;
- verlichting;
- eigen postbus.

### Algemeen

- 24/7 toegang met persoonlijke keytag;
- hoog hekwerk rondom het park met stroomschok beveiliging v.v. elektrisch toegangspoort;
- 24-uurs camerabewaking met aansluiting op meldkamer en brand- en inbraakbeveiliging;
- gedeelde sanitaire voorzieningen;
- parkbeheer (onderhoud en controle) door VvE.

### Vloeroppervlakte

- GaragePark Amersfoort: 2x type 2.C (tweede verdieping) circa 21 m<sup>2</sup>;
- GaragePark Almere: 2x type 2.B (tweede verdieping) circa 18 m<sup>2</sup>;
- GaragePark Den Helder: 2x type E.3 (begane grond) circa 24 m<sup>2</sup>.

De genoemde metrages zijn niet bepaald op basis van een NEN-meting en derhalve indicatief en vrijblijvend van aard.

### Bouwjaar

De Garageparken zijn in de periode 2020-2022 allen nieuw gerealiseerd.

### Koopsom

€ 169.000,- kosten koper, exclusief BTW.

### Huursituatie

De totale huuropbrengst bedraagt € 12.083,04 per jaar exclusief BTW en servicekosten. Actueel zijn vijf (5) van de zes (6) garageboxen verhuurd.

Een verhoging van deze huurstream met € 2.150,- per jaar exclusief BTW en servicekosten is realistisch door verhuur van een (1) leegstaande garagebox in Amersfoort.

De huurovereenkomsten, laatste huurbetalingen en documentatie vereniging van eigenaren zijn op aanvraag beschikbaar via ons makelaarskantoor.

### Baten en lasten

Alle baten, lasten en verschuldigde canons, waaronder begrepen heffingen die voortvloeien uit de akte van splitsing en/of reglement (indien van toepassing) komen voor rekening van de kopende partij vanaf de datum van notarieel transport. De lopende baten, lasten en dergelijke, met uitzondering van de onroerende zaakbelasting wegens feitelijk gebruik, zullen tussen partijen naar rato worden verrekend.

### Betaling

Gelijktijdig met de overdracht ten kantore van instrumenterend notaris.



Notaris  
Ter keuze koper.

Zekerheidsstelling  
Bankgarantie of waarborgsom ter grootte van 10% van de koopsom, af te geven bij of te storten op de rekening van instrumenterend notaris.

Aanvaarding  
In gedeeltelijk verhuurde staat.

Overige condities  
Koopovereenkomst conform model notariaat.

# KOPEN?

## Heeft u meer informatie nodig?

Heeft u nog vragen over het pand? Of wilt u dingen toch graag anders zien? Uw contactpersoon staat klaar om vragen te beantwoorden en belangrijke zaken omtrent de huur of koop te realiseren.

### CMC Bedrijfsmakelaars

[info@cmc.nl](mailto:info@cmc.nl) / [cmc.nl](http://cmc.nl)

#### Veenendaal

Newtonstraat 30  
3902 HP Veenendaal  
0318 - 50 10 00

#### Ede

Boylestraat 24  
6718 XM Ede  
0318 - 50 10 00

#### Utrecht

Euclideslaan 265  
3584 BV Utrecht  
030 - 307 90 50

#### Amersfoort

Wiekenweg 52D  
3815 KL Amersfoort  
033 - 303 56 00



*De vermelde informatie behelst geen aanbod doch globale informatie van algemene aard. De informatie is niet meer dan een uitnodiging om in onderhandeling te treden. CMC Bedrijfsmakelaars staat niet in voor de juistheid en volledigheid van de informatie. Aan de inhoud van deze informatie kunnen geen rechten worden ontleend.*





# KOPEN?

## Basicweg 15 M74 & 76, Amersfoort

2x type 2.C (tweede verdieping) van circa 21 m<sup>2</sup> per garagebox.

Garagepark Amersfoort de Hoef

**CMC**  
000000.nl





# Afmetingen

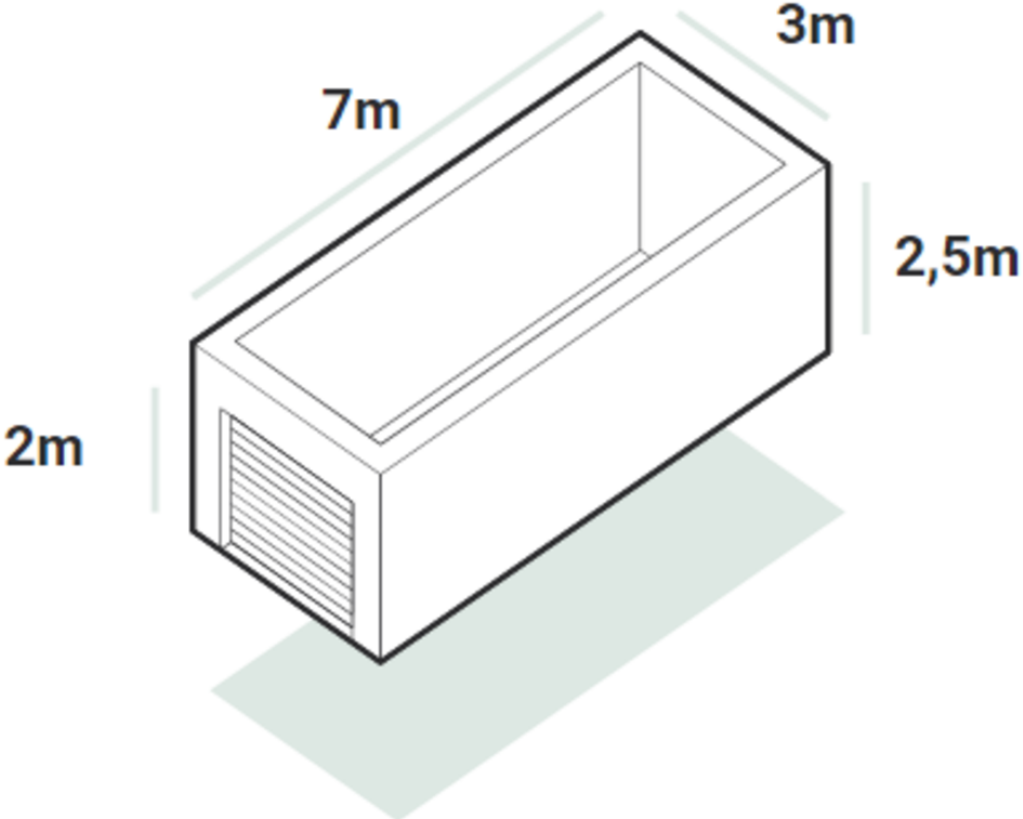



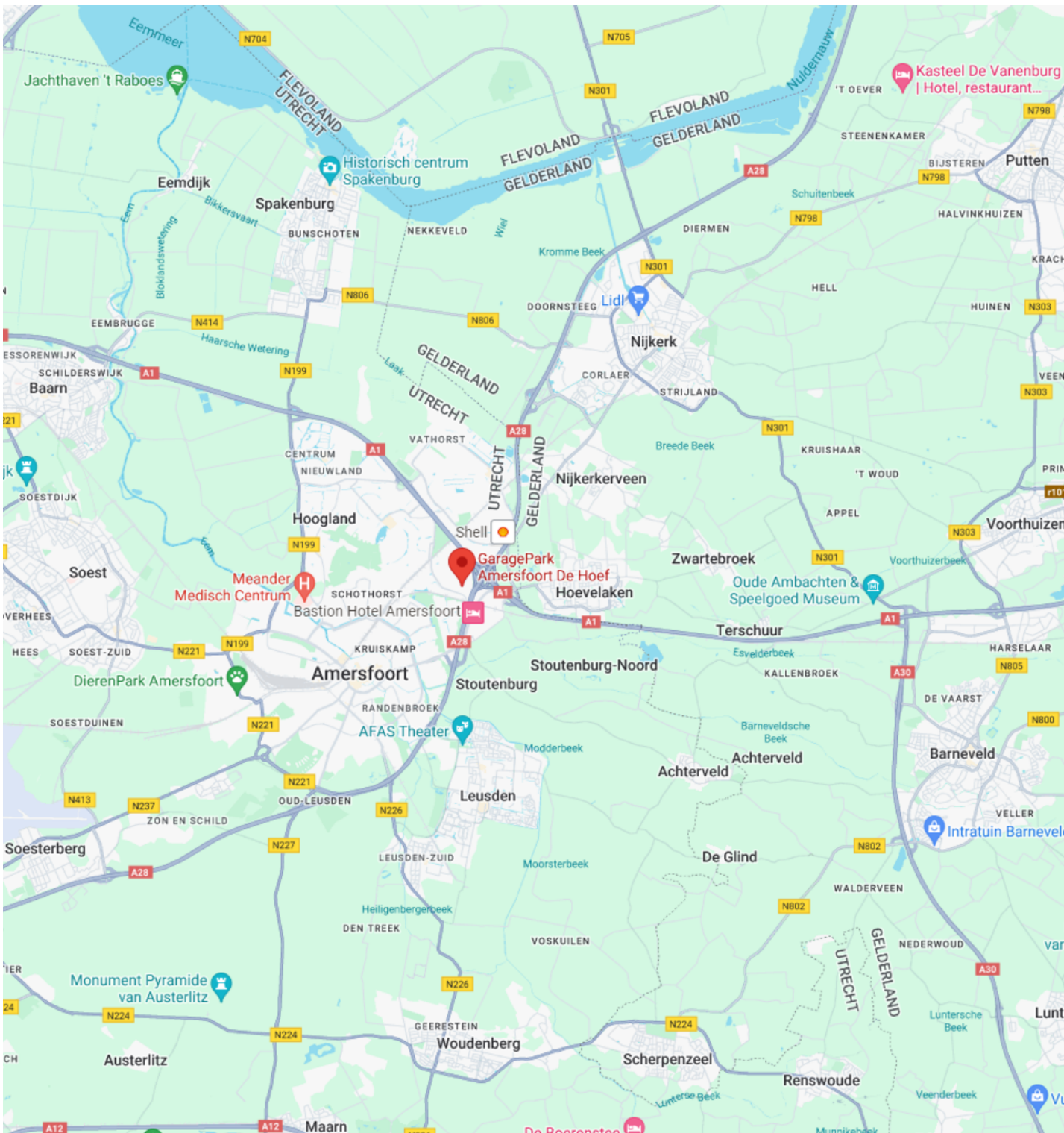

# GaragePark 'de Hoef' Amersfoort

# KOPEN?



**KOPEN?**

**Transistorstraat 48 H98 & 99, Almere**

2x type 2.B (tweede verdieping) van circa 18 m<sup>2</sup> per garagebox.

Garagepark Gooisekant Almere

**CMC**  
000000.nl



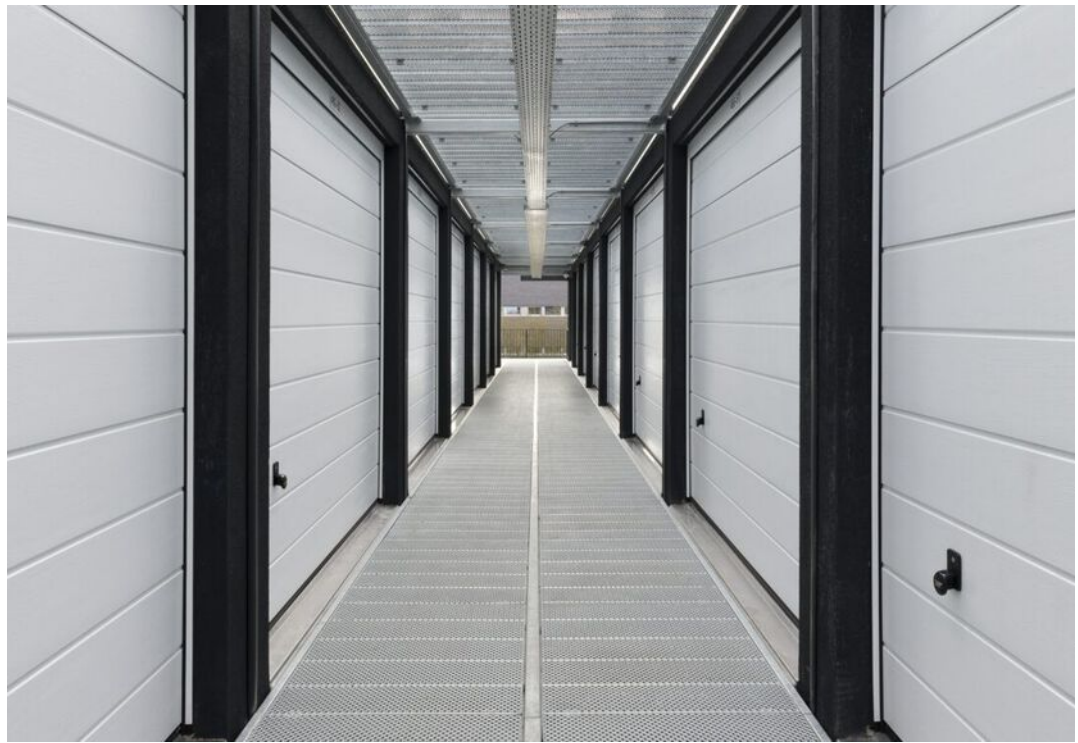



# Afmetingen

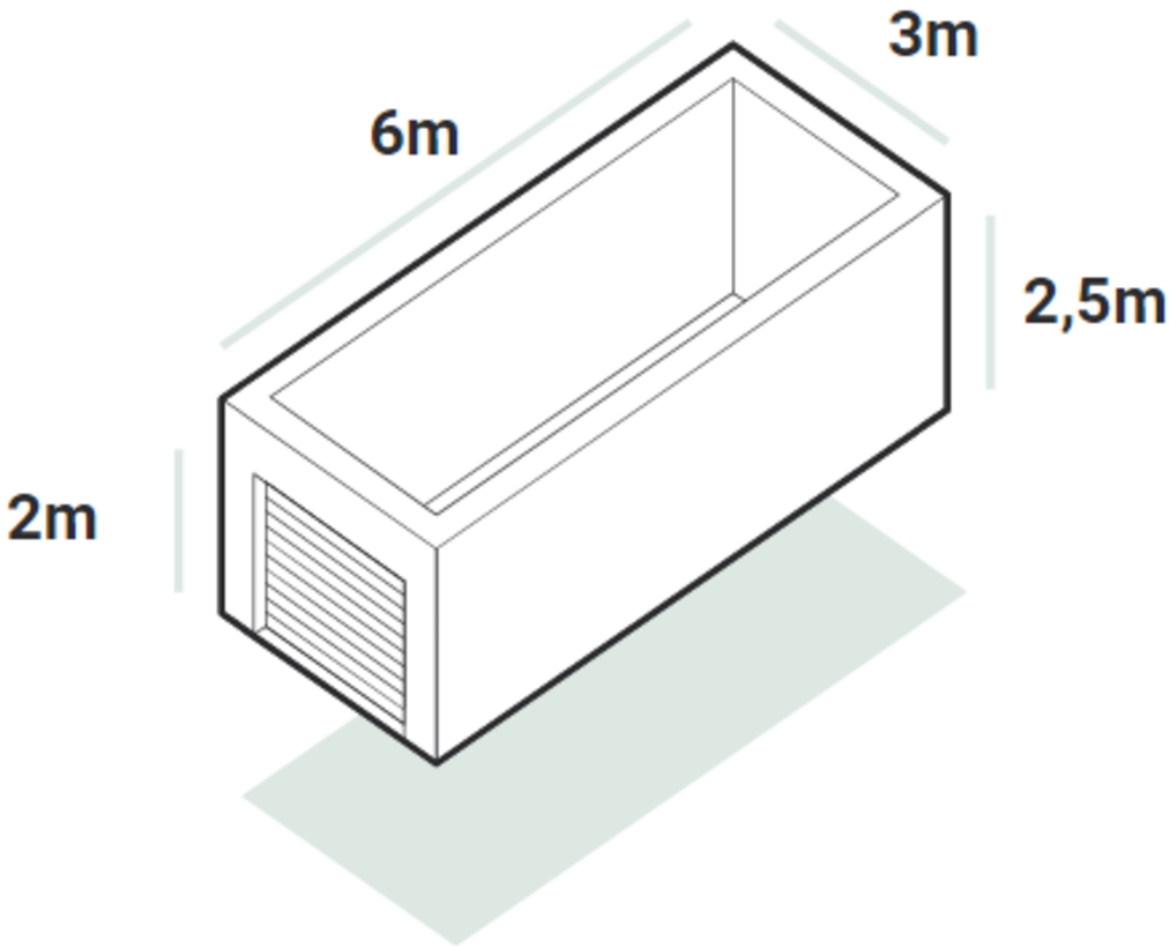

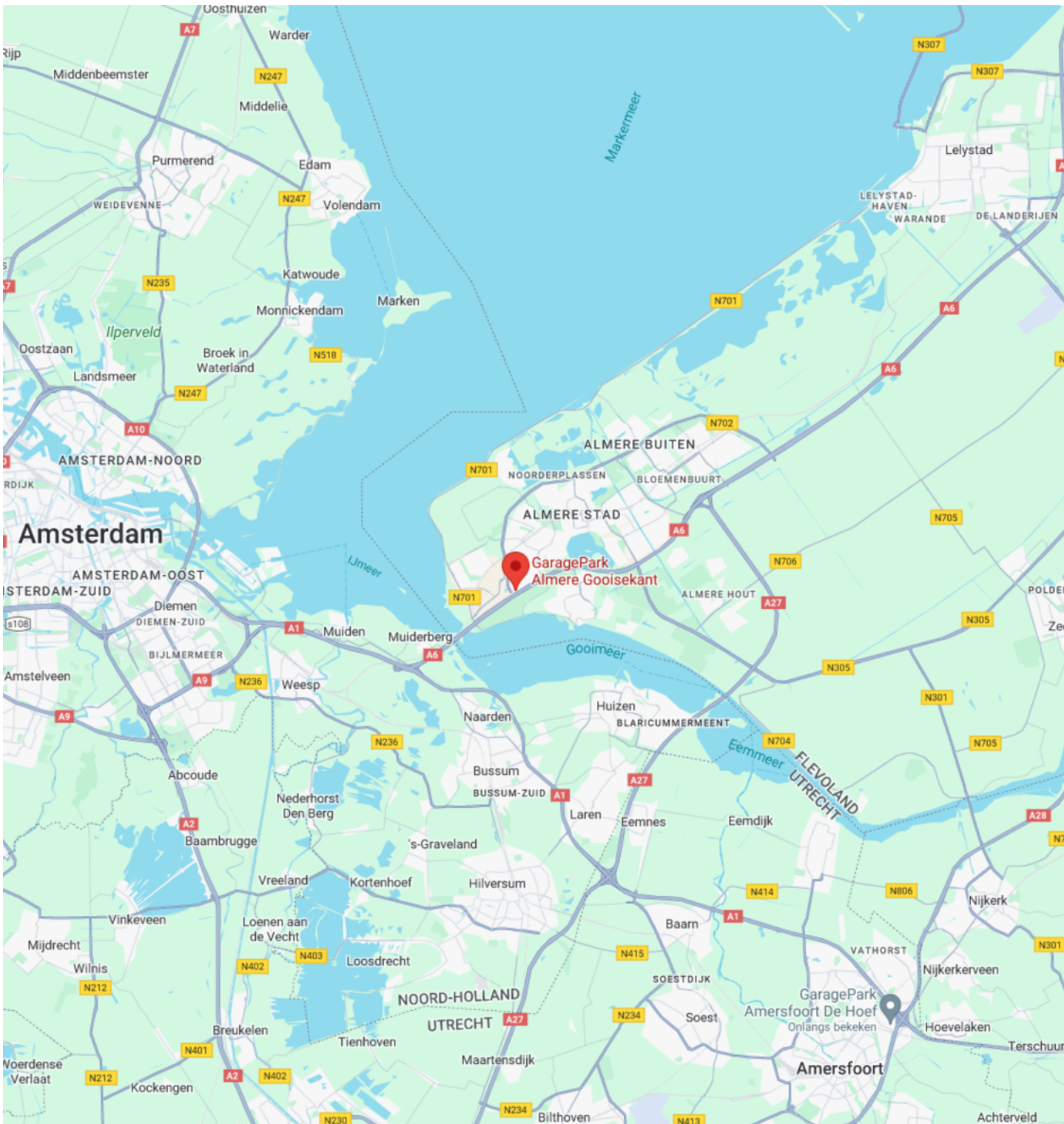

**GaragePark  
'Gooisekant'  
Almere**

**KOPEN?**



# KOPEN?

**Burgemeester Ritmeesterweg 22-85 & 22-86, Den Helder**

2x type E.3 (begane grond) van circa 24 m<sup>2</sup> per garagebox.

Garagepark Den Helder

**CMC**  
o o o o o o o .nl





# Plattegrond

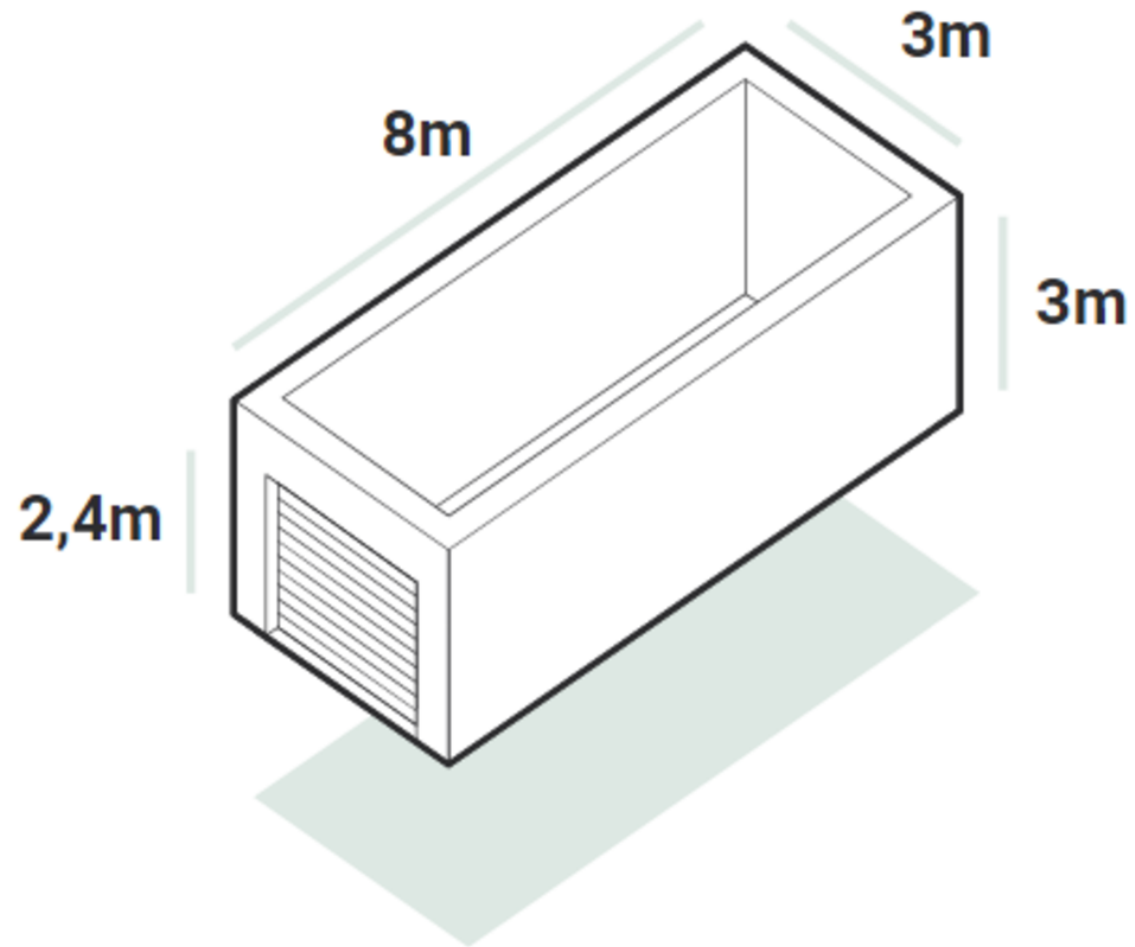

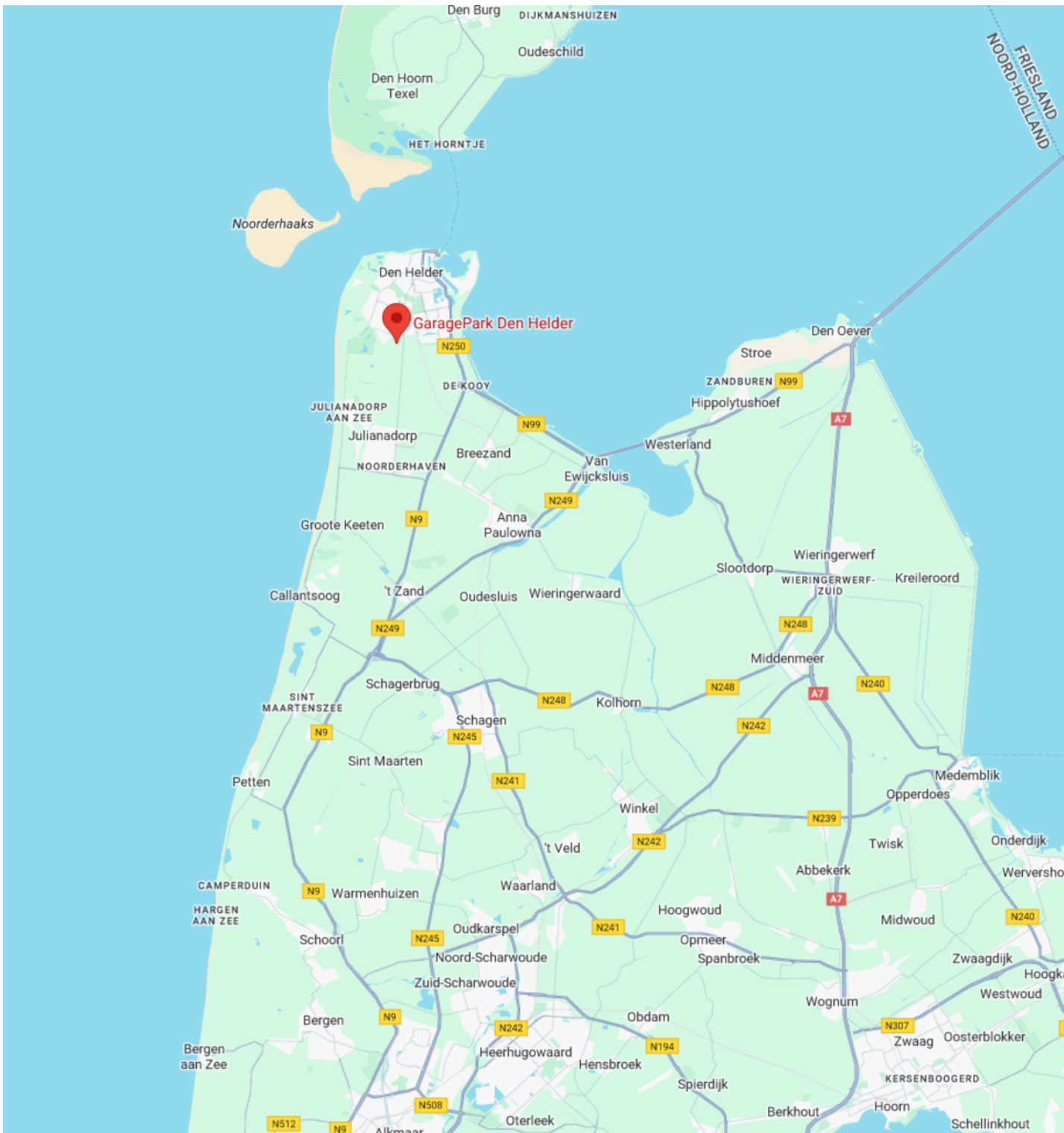

# GaragePark Den Helder

# KOPEN?



# Van harte welkom bij CMC!



CMC Bedrijfsmakelaars is onderdeel van de CMC Groep. Wij bieden ondernemers diensten aan op het gebied van bedrijfsverzekeringen en bedrijfshuisvesting. Ons doel is om de ondernemer zowel zakelijk als particulier op deze gebieden te ontzorgen.

CMC Bedrijfsmakelaars is de actieve en creatieve makelaar! U vindt ons in de regio Veenendaal, Ede, Amersfoort & Utrecht.

- Verzekeringen
- Collectief
- Pensioenen
- Vastgoedbeleggingen
- Bedrijfsmakelaars
- Taxaties

## Veenendaal

Newtonstraat 30  
3902 HP Veenendaal  
0318 - 50 10 00

## Ede

Boylestraat 24  
6718 XM Ede  
0318 - 50 10 00

## Utrecht

Euclideslaan 265  
3584 BV Utrecht  
030 - 307 90 50

## Amersfoort

Wiekenweg 52D  
3815 KL Amersfoort  
033 - 303 56 00

## Post & e-mail

Postbus 1410  
3900 BK Veenendaal  
info@cmc.nl

**cmc.nl**

**CMC**  
●●●●●●●●.nl