

THE HUB



TE KOOP

34 high-end bedrijfs-
units in Hoofddorp

• Units van 102 t/m 269 m²

VANAF € 235.000



Locatie & bereikbaarheid	3
Concept The Hub	4
Highlights	5
Unit types	8
De prijslijst	15
Voordelen beleggers	19
Financiering & aankoopproces	20
Partners	22

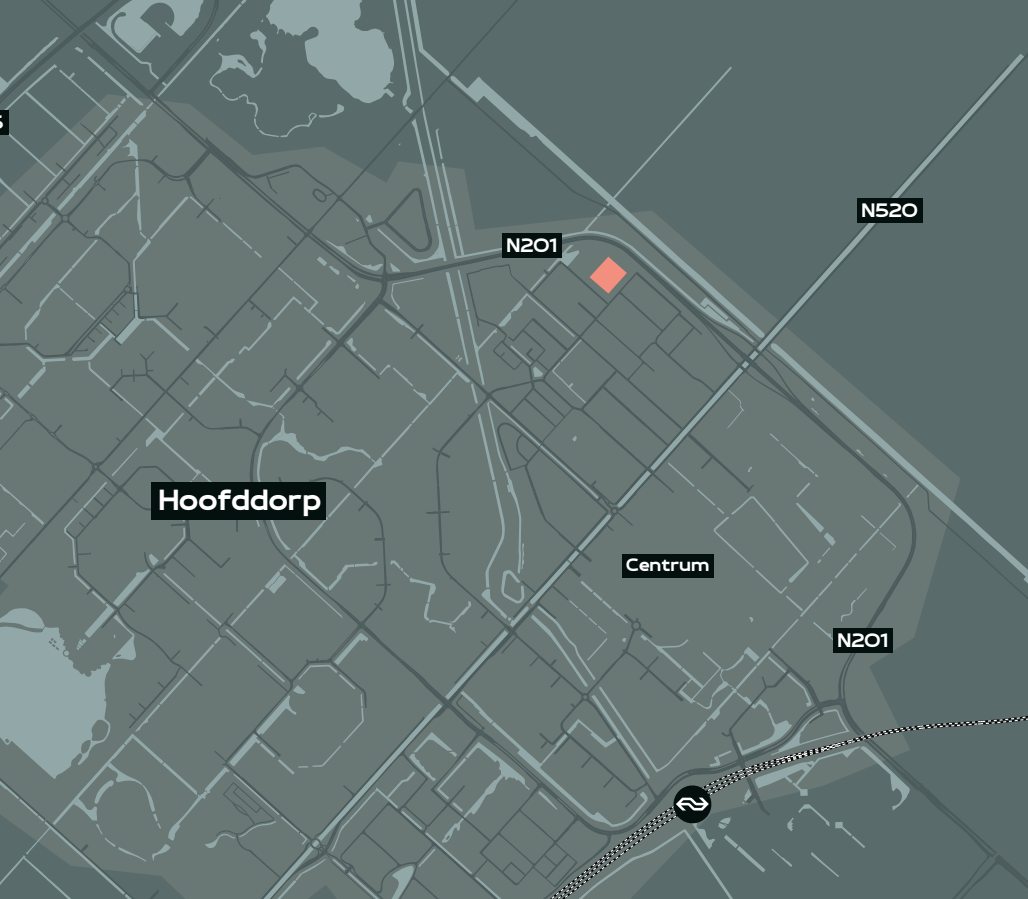

● De locatie

The Hub Hoofddorp is gelegen op het bedrijvenpark Hoofddorp-Noord, een dynamisch terrein dat zich kenmerkt door een veelzijdigheid aan bedrijven.



Het bedrijventerrein biedt een uitstekende bereikbaarheid dankzij de nabijheid van de snelwegen A4 en A5, waarmee snelle verbindingen naar Schiphol, Amsterdam en Haarlem gewaarborgd zijn. Daarnaast zorgt het nabijgelegen station Hoofddorp voor een eenvoudige toegang via het openbaar vervoer. Dankzij deze centrale ligging is Hoofddorp-Noord een ideale locatie voor bedrijven die zowel regionaal als nationaal goed bereikbaar willen zijn.



Locatie & bereikbaarheid



• Welkom bij The Hub

Wij bieden high-end bedrijfsruimtes aan voor ondernemers. Voor ondernemers die net even wat anders willen. Die een visitekaartje willen afgeven en die waarde hechten aan een professionele uitstraling voor hun bedrijf.



Wij ontwikkelen en bouwen aan de huisvesting van de ondernemers van morgen. Die Nederland vooruit helpen en waar Nederland groot mee is geworden. Zo zijn we zelf ook. Met passie, een ondernemende instelling en door hard te werken. Met nuchter boerenverstand maar met oog voor detail en kwaliteit.

Omdat wij kwaliteit belangrijk vinden en achter ons product staan. Dit zie je terug in de herkenbare- en high-end uitstraling van onze gebouwen.

Wij vinden het belangrijk dat we kwaliteit leveren, want kwaliteit houdt zijn waarde. Of u het nu koopt als ondernemer, of als belegger. In beide gevallen is het een verstandige, waardevaste en kwalitatief hoogwaardige keuze.

Wij gaan graag met u in gesprek om de huisvesting van u dromen te realiseren. Hopelijk zien wij u snel.



Het project kent 4 type units, variërend tussen de 102 m² en 269 m².

34 high-end bedrijfsunits aan de Broekermeerstraat te Hoofddorp.

Centraal gesitueerd op bedrijventerrein Hoofddorp Noord, gelegen naast de A4 en A5.

De kopunits zijn voorzien New-York stijl metselwerk.

Alle units beschikken over 2 of meer eigen parkeerplaatsen.

VVE welke zorg draagt voor het behoud van kwaliteit en het toekomstig onderhoud.

THE HUB



A

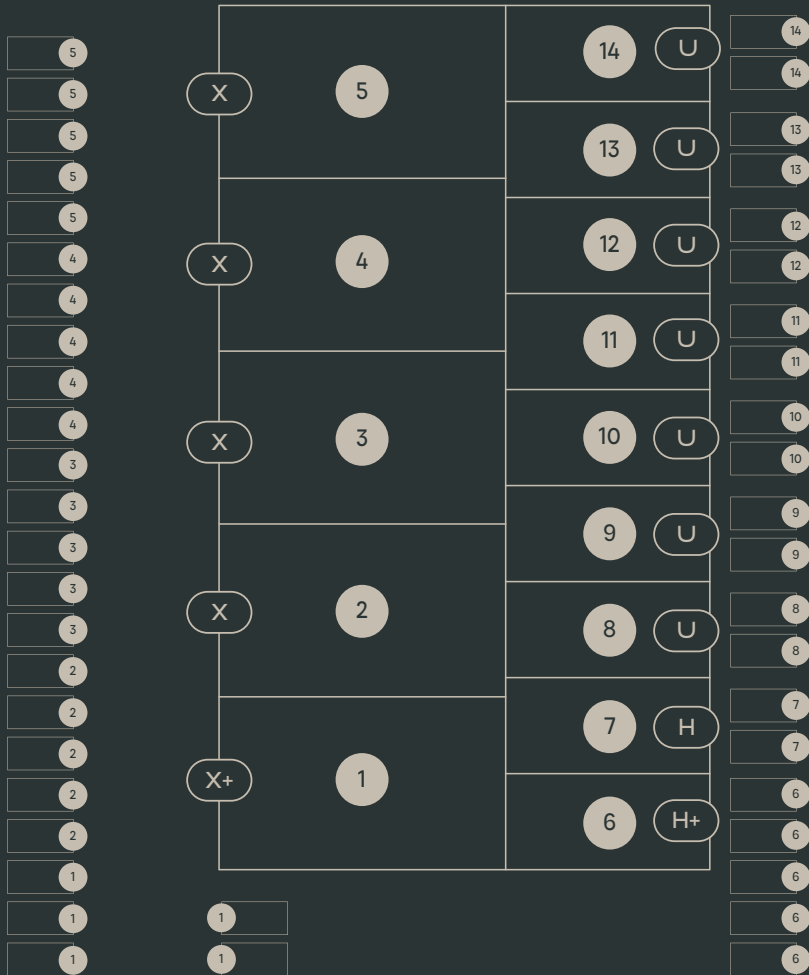

B

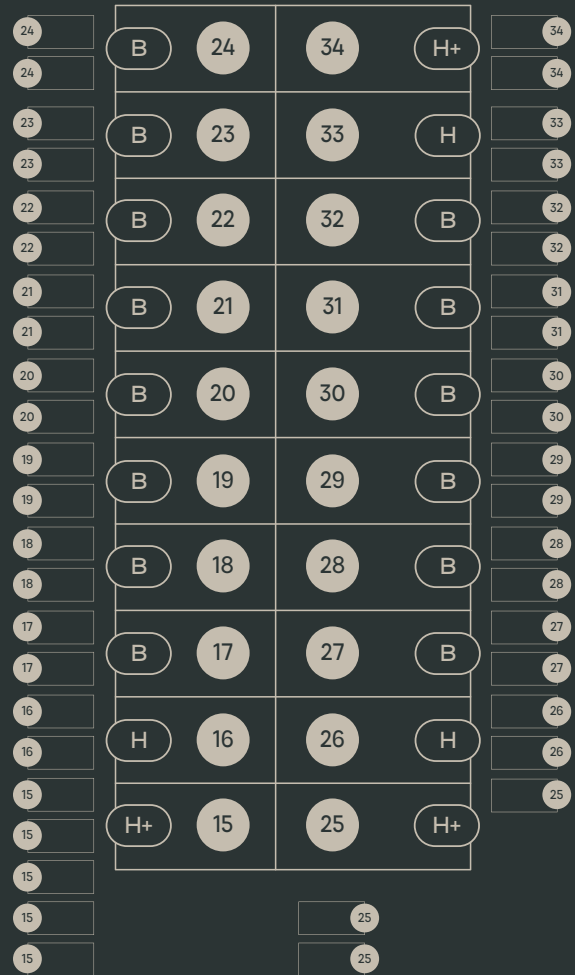

Situatieschets

● Situatieschets

De unit types



De unit types

Ga je voor de meest imposante unit? Dan ga je voor unit type X+

Dit is de ruim opgezette hoek unit, 2 laags en gekenmerkt door het metselwerk in New Yorkse stijl alsmede de grote glazen puien. Daarnaast heeft deze unit door de hoekligging extra veel zichtwaarde. Er kan gekozen worden voor een over-head- of een harmonicadeur. Qua look & feel een prachtige unit.



• Vooraanzicht gevel

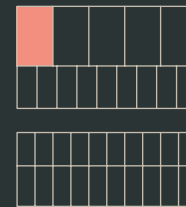

• Situatie

Kenmerken X+

- Kopunit met ruime raampartijen
- Zichtlocatie aan de doorlopende weg
- Hoogwaardige uitstraling in 'New-York' stijl
- 269 m² en 5 eigen parkeerplaatsen
- Halve verdiepingvloer met 4 meter verdiepingshoogte
- Vrije hoogte 7,5 meter
- Keuze tussen harmonica- of overheaddeur
- € 457.500,- v.o.n. ex btw

unit type



unit type

X



• Vooraanzicht gevel

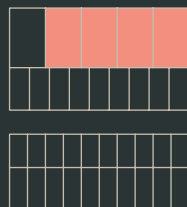

• Situatie

Kenmerken X

- Hoek-, tussenunit met ruime raampartijen
- Hoogwaardige en stoere uitstraling
- 269 m² en 5 eigen parkeerplaatsen
- 4 meter verdiepingshoogte
- Vrije hoogte 7,5 meter
- Overheaddeur
- € 442.500,- v.o.n. ex btw

Ga je voor een grote unit? Dan ga je voor unit type X.

Dit is een grote hoek-, tussenunit, 2 laags en gekenmerkt door het stoere donkere metselwerk.





Ga je voor de wow factor? Dan ga je voor unit type H+

Dit is de hoek unit, 2 laags en gekenmerkt door het metselwerk in New Yorkse stijl alsmede de grote glazen puien. Er kan gekozen worden voor een overhead- of een harmonica-deur. Qua look & feel een prachtige unit.

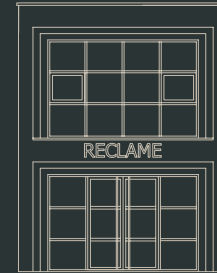

• Vooraanzicht gevel

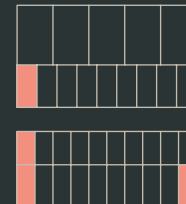

• Situatie

Kenmerken H+

- Kopunit met ruime raampartijen
- Zichtlocatie aan de doorlopende weg
- Hoogwaardige uitstraling in 'New-York' stijl
- Vanaf 120 m² en minimaal 2 eigen parkeerplaatsen
- 4 meter verdiepingshoogte
- Keuze tussen harmonica- of overheaddeur
- Vanaf € 280.000,- v.o.n. ex btw

unit type



unit type

H

• Vooraanzicht gevel

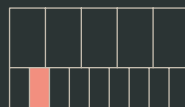

• Situatie

Kenmerken H

- Praktische tussenunit
- Hoogwaardige uitstraling in 'New-York' stijl
- Vanaf 102 m² en minimaal 2 eigen parkeerplaatsen
- 4 meter verdiepingshoogte
- Keuze tussen harmonica- of overheaddeur
- € 239.500,- v.o.n. ex btw



Zoek je een prachtige ruime tussenunit met een zeer unieke uitstraling? Dan ga je voor unit type H.

Dit is de tussenunit, 2 laags gekenmerkt door het metselwerk in New Yorkse stijl alsmede de grote glazen puien. Er kan gekozen worden voor een overhead- of een harmonicadeur. Qua look & feel een prachtige unit.



Zoek je een ruime, stijlvolle tussenunit met een gedeeltelijke verdiepingvloer? Kies dan voor unit type U.

Deze unit is 2 laags is en gekenmerkt door het donkere metselwerk, wat zorgt voor een moderne en stoere uitstraling.



• Vooraanzicht gevel

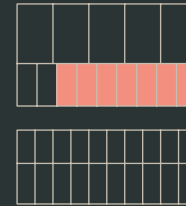

• Situatie

Kenmerken U

- Praktische tussenunit
- Hoogwaardige en stoere uitstraling
- Vanaf 108 m² en 2 eigen parkeerplaatsen
- 4 meter verdiepingshoogte
- Overheaddeur
- Vanaf € 249.500,- v.o.n. ex btw

unit type



unit type

B



• Vooraanzicht gevel

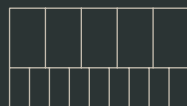

• Situatie

Kenmerken B

- Praktische hoekunit
- Stoere uitstraling door het donkere sandwichpaneel
- te combineren met metselwerk
- Vanaf 102 m² en 2 eigen parkeerplaatsen
- 4 meter verdiepingshoogte
- Overheaddeur
- Vanaf € 235.000,- v.o.n. ex btw



Zoek je een prachtige ruime tussen-unit met een zeer unieke uitstraling? Dan ga je voor unit type B.

Deze unit is 2 laags is en gekenmerkt door het stoere donkere metselwerk.



Prijslijst



Nieuwbouw bedrijfsunits – blok A

● Broekermeerstraat/Hoofddorp

UNIT	SOORT	OPPERVLAK BG M ²	M ² 1 ^E VERDIEPING	OPPERVLAK TOTAAL M ²	KOOPSOM V.O.N. EXCL. BTW	PARKEREN (INCLUSIEF)
1	X+	187	81,8	268,8	€ 457.500	5
2	X	187	81,8	268,8	€ 442.500	5
3	X	187	81,8	268,8	€ 442.500	5
4	X	187	81,8	268,8	€ 442.500	5
5	X	187	81,8	268,8	€ 442.500	5
6	H+	75	75	150	€ 327.500	5
7	H	72,9	35	107,9	€ 249.500	2
8	U	72,9	35	107,9	€ 249.500	2
9	U	72,9	35	107,9	€ 249.500	2
10	U	72,9	35	107,9	€ 249.500	2
11	U	72,9	35	107,9	€ 249.500	2
12	U	72,9	35	107,9	€ 249.500	2
13	U	72,9	35	107,9	€ 249.500	2
14	U	75	37,5	112,5	€ 260.000	2



Nieuwbouw bedrijfsunits – blok B

● BroekermeerstraatHoofddorp

UNIT	SOORT	OPPERVLAK BG M ²	M ² 1E VERDIEPING	OPPERVLAK TOTAAL M ²	KOOPSOM V.O.N. EXCL. BTW	PARKEREN (INCLUSIEF)
15	H+	60	60	120	€ 280.000	5
16	H	51	51	102	€ 239.500	2
17	B	51	51	102	€ 239.500	2
18	B	51	51	102	€ 235.000	2
19	B	51	51	102	€ 235.000	2
20	B	51	51	102	€ 235.000	2
21	B	51	51	102	€ 235.000	2
22	B	51	51	102	€ 235.000	2
23	B	51	51	102	€ 235.000	2
24	B	60	60	120	€ 265.000	2
25	H+	72	72	144	€ 330.000	3
26	H	61,2	61,2	122,4	€ 279.500	2
27	B	61,2	61,2	122,4	€ 275.000	2
28	B	61,2	61,2	122,4	€ 275.000	2
29	B	61,2	61,2	122,4	€ 275.000	2
30	B	61,2	61,2	122,4	€ 275.000	2
31	B	61,2	61,2	122,4	€ 275.000	2
32	B	61,2	61,2	122,4	€ 275.000	2
33	H	61,2	61,2	122,4	€ 279.500	2
34	H+	72	72	144	€ 312.500	2



- Toelichting prijslijst

In de koopsom zijn inbegrepen:

- Grondkosten
- Opstelplaatsen auto volgens splitsingstekening
- Bouwkosten
- CAR-verzekering
- Honorarium van architect en constructeur
- Notariskosten inzake akte van levering
- Makelaarscourtage en verkoopkosten
- Gemeenteleges voor bouwvergunningen van het project
- Kadastrale uitmeting

Niet in koopsom inbegrepen:

- BTW, volgens het thans geldende tarief, wettelijke wijzigingen tijdens bouwperiode worden doorberekend
- Aansluitkosten nutsaansluitingen t.b.v. water en elektra met een max. van € 4.000,-
- De kosten verbonden met het verkrijgen van hypothecaire lening (afsluitprovisie)
- De notariskosten voor het opmaken van een eventuele hypotheekakte

Oppervlakten

De aangegeven oppervlakten betreffen Bruto Vloer Oppervlakten (BVO). De BVO oppervlaktes worden bepaald door de buitenomtrek van de gevels en het hart van de binnenwanden op te meten.



• Voordelen voor beleggers

Bent u op zoek naar een kwalitatief hoogwaardige belegging met een gezond financieel rendement? Dan is een unit van The Hub voor u de juiste keuze.

- 01 Aantrekkelijk rendement
- 02 Hoogwaardige kwaliteit
- 03 Nieuwbouw en duurzaam
- 04 Goede verhuurbaarheid
- 05 Vrij op naam, exclusief btw
- 06 Eenvoudig in beheer



● Financiering

MKB Finanz en The Hub werken samen om het financieren van een bedrijfsruimte zo makkelijk mogelijk te maken. The Hub biedt de bedrijfsruimte aan en MKB Finanz kan je helpen met het verkrijgen van een financiering.

- 01 Ontvang binnen 24 uur een volledig gratis en vrijblijvende quickscan en waardevolle feedback over de haalbaarheid van jouw financiering.
- 02 MKB Finanz heeft één vast aanspreekpunt en regelt alles van A tot Z inzake de financiering.
- 03 MKB Finanz staat voor een volledige ontzorging voor je financieringsvraagstuk.
- 04 Tot 90 % financiering voor eigenaargebruikers en 70% voor beleggers.
- 05 Huren is duurder dan kopen, met kopen bouw je vermogen op en realiseer je op de lange termijn een waarde stijging met je vastgoed.

MKB Finanz is voor haar ondernemende relaties dagelijks bezig met het financieren van investeringen. Wij regelen voor MKB ondernemers de beste financieringen voor werkkapitaal, bedrijfsmiddelen, groei- en overname en vastgoed. Wij regelen zowel financieringen voor de aanschaf van vastgoed voor eigen gebruik als vastgoed voor de belegging. Ondernemers willen één aanspreekpunt voor alle financieringsmogelijkheden. MKB Finanz vervult deze rol. Ondernemers houden de focus op het ondernemen, terwijl wij de financiering regelen.

Neem contact met ons op voor meer informatie of kijk rechtstreeks op www.mkbfinanz.nl.



01 Interesse?

Ontvang via de makelaar alle relevante stukken, zoals de verkoopbrochure, prijslijst en plattegronden. Laat u verassen door een van onze kwalitatieve bedrijfshallen.

02 Financiering

Via onze financieringspartner op uw gemak onderzoeken hoeveel financiering uw kan krijgen voor de aankoop van een van de bedrijfshallen van The HUB.

Quido van MKB Finanz staat voor u klaar en is te bereiken via www.mkbfinanz.nl of Tel. 085-0074049.

03 De laatste informatie inwinnen

The HUB en haar verkopend makelaar staan altijd open om al uw overige vragen te beantwoorden. U kunt uw vragen stellen via de verkopend makelaars Van Lulling en Castenea.

04 Concrete interesse

Bij concrete interesse kunt u via de verkopend makelaar uw interesse kenbaar maken. Wij zullen uw aanvraag dan in behandeling nemen en u informeren over de eventuele beschikbaarheid.

05 Documentatie versturen

Nadat u een unit heeft gekozen, verzoeken wij u alle benodigde documentatie zoals een kopie ID, Kvk-inschrijving en overige NAW-gegevens met ons te delen. Op deze manier kunnen we gezamenlijk het meest efficiënt overgaan tot de aankoop van uw Hub.

06 Aankoop

Van harte! Na het tekenen van de koop-/aanneemovereenkomst en het notariswerk bent u eigenaar van uw eigen HUB.



● Partners

The Hub is in 2023 opgericht door ervaren vastgoedondernemers met een bewezen trackrecord in de markt.

Wij werken samen met gerenommeerde partners die doen wat ze zeggen en zeggen wat ze doen. Afspraak is bij ons afspraak. Fijn voor u als ondernemer of belegger, want u moet op ons kunnen rekenen.

ONTWIKKELAAR



ONTWIKKELAAR



PARTNER



ARCHITECT



MAKELAAR



MAKELAAR



THE HUB

Voor meer informatie over dit project neemt u contact op met:

VAN LULING NIEUWBOUW

Jon van Luling / Robbert Starink

Tel. 020 - 8881088

www.vanlulingbog.nl

nieuwbouw@vanlulingbog.nl

CASTANEA BEDRIJFSMAKELAARS

Ronald Majoor

Tel. 035 - 646 00 50

www.castanea.nl

nieuwbouw@castanea.nl