



BEDRIJFS LOCATIES

EINDHOVEN *TE HUUR*

*CROY 47 (gedeeltelijk)
BEDRIJFSGEBOUW MET KANTOORRUIMTE*

*Aandacht voor presentatie en persoonlijke
service met een flinke dosis plezier !*



**DATUM
BESCHIKBAAR**
Op korte termijn
mogelijk!

**BEDRIJFS
LOCATIES**
TE HUUR
040 212 22 12
Q-BEDRIJFSLOCATIES.NL

ppper
verhuurder

autohopper | autoverhuur

autohopper | autoverhuur

AGE
RENT A CAR
RENT A CAR
RENT A CAR





autohopper autoverhuur

autohopper autoverhuur

autohopper
de no-nonsense autoverhuurder

47

ACE
RENT A CAR

no parking

no parking



autohopper

autohopper autoverhuur

autohopper autoverhuur

autohopper
020 488 8888
www.autohopper.nl

47

AD



LOCATIE

Croy 47
Eindhoven



PERCEELGROOTTE

2.289 m²
(Gedeeltelijk)



**TOTAAL
OPPERVLAKTE**

674 m²



PARKEERPLAATSEN

6



**VOORHEEN IN
OBJECT**

KMWE



**LEVERING
(AS IS, WHERE IS)**

Ja



ENERGIELABEL

B



HURPRIJS

€ 52.500,00



HURTERMIJN

Vijf jaren



VERLENGINGSTERMIJN

Vijf jaren



OPZEGTERMIJN

Twaalf maanden



INDEXERING

Jaarlijks



HURBETALING

Per kwartaal



BTW

Ja



ZEKERHEIDSSTELLING

Ja



BOUWJAAR

1984



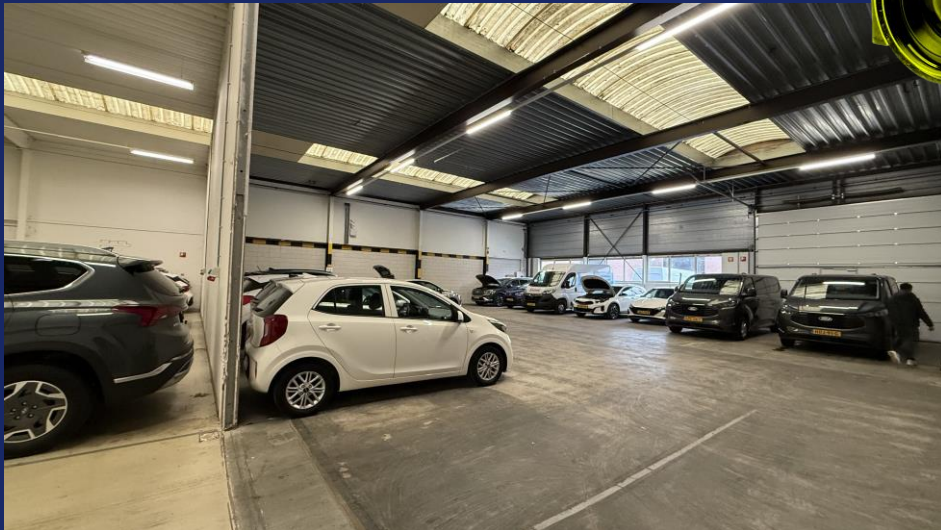



040 212 22 12
0-800-1111-000
TE HUUR
TE HUUR
BEDRIJFS
LOCATIES





BESCHRIJVING

Multifunctionele bedrijfsruimte op de Hurk!

OPPERVLAKTEN

Ca. 600 m² bedrijfsruimte met ca. 74 m² kantoorruimte op de begane grond.

LOCATIE/LIGGING

Het betreft multifunctionele bedrijfsruimte dat in gebruik is geweest bij het bekende Eindhovense bedrijf KMWE Precisie Eindhoven B.V. Het uitstekend onderhouden bedrijfsobject is gelegen op het van oudsher meest gewilde en bekendste bedrijventerrein van Eindhoven, 'De Hurk', gelegen tussen de A2 en de Rondweg van Eindhoven. Het bedrijventerrein kenmerkt zich door een grote verscheidenheid van bedrijven en is een gewilde vestigingsplaats voor bedrijven. Bekende gebruikers zijn bijvoorbeeld Galvano, VDL Groep, NTS Group, Copaco, ZND Dakbedekkingen, Horecagroothandel Hanos, Audi en VW Automotive Experience Centre.

PARKEREN

Zes parkeerplaatsen op eigen terrein, daarnaast in de (gratis) openbare parkeerhavens.

KADASTRALE GEGEVENS

Gemeente Gestel, Sectie F, Nummer 1539 (gedeeltelijk).

DATUM BESCHIKBAAR

In overleg, op korte termijn mogelijk!

ONDERSCHIEDEND

- Uitstekende verhouding tussen het aantal m² bedrijfsruimte ten opzichte van het beperkte aantal m² kantoorruimte.
- Instapklaar.
- Ligging op de Hurk.

HUURCONDITIES

Huurprijs: € 52.500,00 per jaar te vermeerderen met de geldende B.T.W.

Huurtermijn: Vijf jaar.

Verleningstermijn: Vijf jaar.

Opzegtermijn: Twaalf maanden.

Huurbetaling: Per kwartaal vooruit.

Huurindexering: Jaarlijks, voor het eerst één jaar na huuringangsdatum, op basis van het maandprijsindexcijfer volgens de consumentenprijsindex CPI reeks CPI-alles huishoudens (2015=100, dan wel meest recente tijdsbasis), gepubliceerd door het (CBS).

Zekerheidsstelling:

1. Bankgarantie ter grootte van drie maanden huur en servicekosten inclusief B.T.W.

* geldig tot en met 6 maanden na oplevering;

* geldig ten opzichte van rechtsopvolgers van verhuurder;

* opeisbaar in geval van faillissement van huurder.

of

2. Waarborgsom, de hoogte van het bedrag bedraagt 3 maanden huur en servicekosten inclusief B.T.W.

BTW: Huurder garandeert aan verhuurder dat hij het object per datum van ingang van de huurovereenkomst voor tenminste het bij de wet vastgestelde minimumpercentage (90%) blijvend zal gebruiken voor doeleinden die recht geven op aftrek van B.T.W. Partijen zullen bij de huurovereenkomst opteren voor B.T.W. belaste huur/verhuur. Indien huurder echter niet (meer) voldoet aan de wettelijke criteria voor belaste verhuur niet (meer) door de inspecteur der belastingen wordt gehonoreerd, dan zal huurder het gehele daardoor financieel te lijden nadeel voor verhuurder aan verhuurder vergoeden, overeenkomstig het in de algemene bepalingen ROZ gestelde.

Huurovereenkomst: ROZ-model 2015, huurovereenkomst en Algemene Bepalingen en andere bedrijfsruimte in de zin van artikel 7:230a BW met de benodigde aanvullingen.



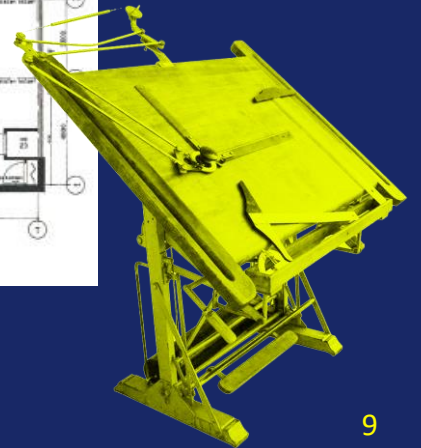
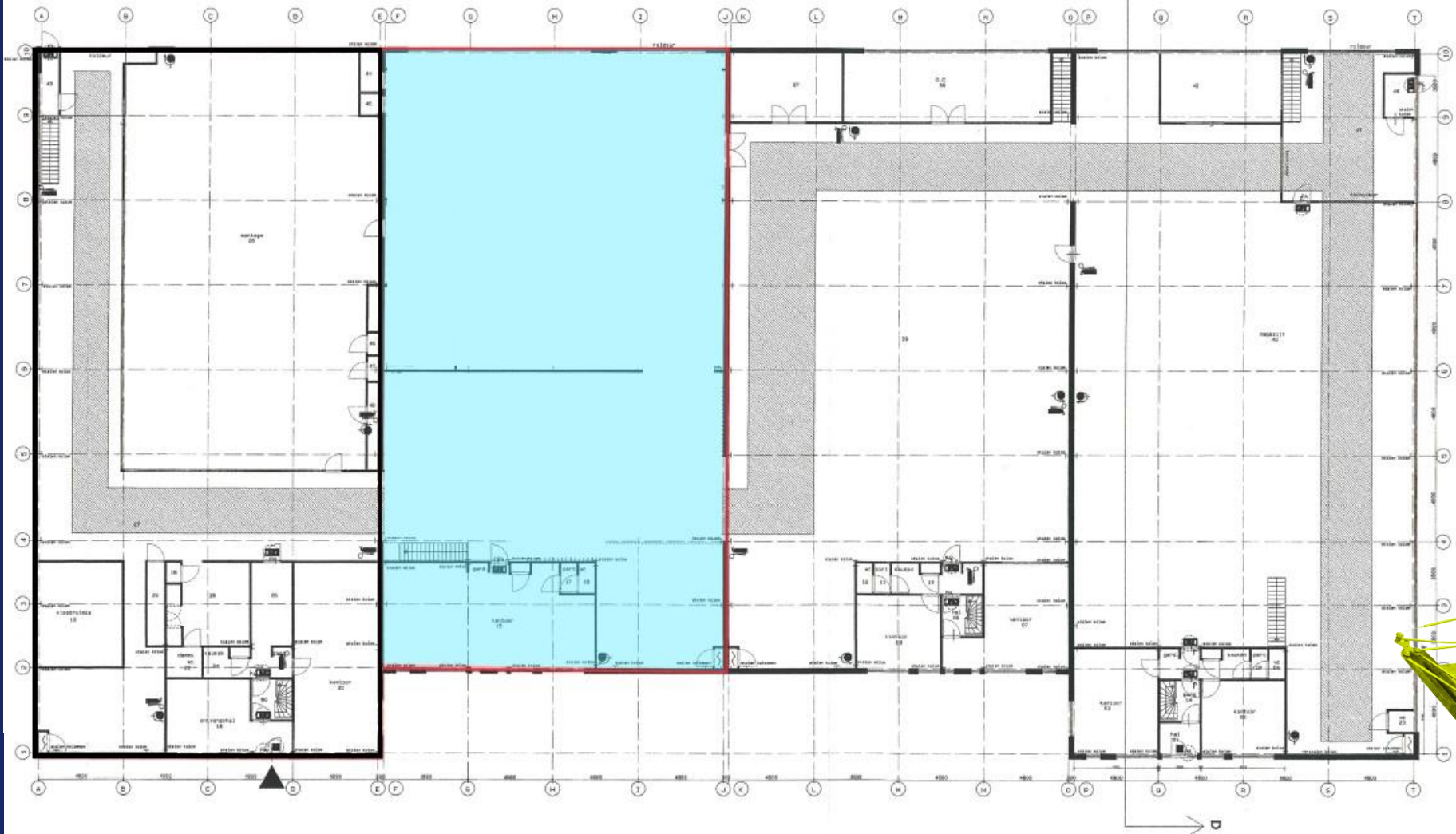



CONTACT

Een bezichtiging is écht van toegevoegde waarde! Zo krijgt u pas écht gevoel over het object en haar omgeving. Bel Q Bedrijfslocaties B.V. op 040-2 12 22 12. Wij komen graag, snel en met plezier!

De verhuurder is onze opdrachtgever: bij een transactie betaalt opdrachtgever ons honorarium. U bent Q geen enkele vergoeding verschuldigd.



Q Bedrijfslocaties B.V.

Stratumsedijk 17

5611 NA Eindhoven

Telefoon: 040 212 22 12

www.q-bedrijfslocaties.nl



Tim van der Velden

Email: tim@q-bedrijfslocaties.nl

Tel: +316 - 13 89 27 46



Vermelde informatie in deze brochure is ons inziens uit betrouwbare bron verkregen en met de grootste zorgvuldigheid opgesteld. Q Bedrijfslocaties B.V. aanvaardt echter geen enkele aansprakelijkheid omtrent de juistheid van deze gegevens die vrijblijvend worden verstrekt aan mogelijk meerdere partijen tegelijkertijd. Dit is geen aanbod in de zin van het Burgerlijk Wetboek, doch uitsluitend een uitnodiging tot de start van een onderhandeling. Wij behouden ons te allen tijde het recht voor dat onze opdrachtgever hieraan zijn goedkeuring dient te verlenen.