



Sikkelstraat 50-103 • Dordrecht

Te huur: Bedrijfsruimte



INHOUDSOPGAVE

Sikkelstraat 50-103 • Dordrecht



Algemene informatie	P03
Algemene voorwaarden	P04-P05
Locatie	P06
Bestemmingsplan	P07
Foto's	P08-P09
Plattegronden	PI0-PI1
Disclaimer	PI2
Contactgegevens	PI3

ALGEMENE INFORMATIE

Sikkelstraat 50-103 • Dordrecht

Algemeen:

In het boxencomplex 'Multibox Dordrecht' aan de Sikkelstraat, wijk Dubbeldam wordt te huur aangeboden een multifunctionele bedrijfsbox gelegen op de verdieping van het complex 'Multibox Dordrecht'.

'Multibox Dordrecht' is gelegen tussen de wijken Dubbeldam, Stadspolders en de Hoven met bijna 103 multifunctionele boxen. De boxen zijn te gebruiken voor opslag van huisraad, boot, caravan of 2e auto of als ondernemers die er hun magazijn of archief willen onderbrengen.

Afmetingen:

Totaal circa 18,9 m².

Huurprijs:

€ 250,- per maand exclusief BTW.

Opleveringsniveau:

- Ventilatieroosters aan voorzijde van de units;
- Overheaddeur met loopdeur;
- Eigen elektra aansluiting;
- Watervoorziening
- Terreinverlichting;
- Beveiligde toegang 24/7;
- Entresolvloer;
- Vrije hoogte box ca 3,80 m.

Bouwjaar:

2009.

Elektrische installatie:

Standaard stroomvoorziening is aanwezig.

Aanvaarding:

In overleg. Op korte termijn mogelijk

ALGEMENE VOORWAARDEN

Sikkelstraat 50-103 • Dordrecht

Huurtermijn:

Per jaar.

Huurbetaling:

Per maand vooraf te voldoen.

Huurprijsaanpassing:

Jaarlijks, voor het eerst één jaar na datum huuringang, op basis van de wijziging van het prijsindexcijfer volgens de consumentenprijs-index (CPI) reeks CPI-Alle Huishoudens (2015 = 100), gepubliceerd door het Centraal Bureau voor de Statistiek (CBS).

Huurcontract:

De te sluiten huurovereenkomst zal worden opgemaakt met als basis het model dat door de Raad van Onroerende Zaken Model op februari 2015 is vastgesteld is gedeponereerd bij de griffie van de rechtbank te Den Haag tevens gepubliceerd op de website www.roz.nl.

Zekerheidsstelling bij verhuur:

Bankgarantie ter grootte van een kwartaalverplichting huur inclusief servicekosten inclusief BTW.

Omzetbelasting verhuur:

Ingevolge artikel 11, lid 1, sub B van de Wet Omzetbelasting zullen verhuurder en huurder in de huurovereenkomst een verklaring ondertekenen op grond waarvan zij opteren voor belaste verhuur.

Uitgangspunt is dat huurder het gehuurde voor tenminste het bij Wet vastgestelde of nader vast te stellen minimumpercentage zal of blijvend zal gebruiken voor prestaties die recht geven op aftrek van omzetbelasting, zodanig dat kan worden geopteerd voor belaste (ver-)huur. Huurder zal zich zoveel als in zijn vermogen ligt inspannen om ervoor te zorgen dat niet van dit uitgangspunt wordt afgeweken.

Indien huurder niet of niet meer aan dit uitgangspunt kan voldoen, zal de huurprijs worden verhoogd, zodanig dat verhuurder wordt gecompenseerd voor de gevolgen van het vervallen van de mogelijkheid om te opteren voor met omzetbelasting belaste huur.

ALGEMENE VOORWAARDEN

Sikkelstraat 50-103 • Dordrecht

Offerte:

Nadrukkelijk wordt vermeld dat bovenstaande objectinformatie niet als aanbieding of offerte mag worden beschouwd. Indien u een aanbieding of offerte wenst kan ons kantoor deze, in overleg met en na goedkeuring door opdrachtgever, op basis van specifieke gegevens verzorgen. Deze objectinformatie geldt als uitnodiging om in onderhandeling te treden. Een transactie kan pas dan tot stand komen nadat eigenaar schriftelijk hiervoor haar goedkeuring heeft verleend.

Aansprakelijkheid:

Alle informatie is geheel vrijblijvend en uitsluitend voor geadresseerde bestemd. Alle gegevens zijn met zorg samengesteld en uit ons inziens betrouwbare bron afkomstig. Ten aanzien van de juistheid ervan kunnen wij echter geen aansprakelijkheid aanvaarden. Door ons wordt geen aansprakelijkheid aanvaard behoudens voor zover de door ons verplicht afgesloten beroepsaansprakelijkheidsverzekering in voorkomend geval aanspraak op een uitkering geeft.

Tekeningen:

Alle tekeningen/plattegronden geven een oppervlakte aan. De indeling kan afwijken t.o.v. de werkelijkheid.

Nutsvoorzieningen:

Huurder is zelf verantwoordelijk of de in het gehuurde aanwezige aansluitingen van de nutsvoorzieningen in voldoende mate geschikt zijn voor de beoogde bedrijfsactiviteiten van de huurder. Hiertoe behoren ook de eventuele kosten voor het aanpassen van de aansluitingen om deze geschikt te maken.

LOCATIE

Sikkelstraat 50-103 • Dordrecht

Informatie gemeente:

Dordrecht wordt door velen gezien als oudste stad van Holland. Dordrecht maakt deel uit van de grootstedelijke agglomeratie Drechtsteden en heeft ongeveer 119.000 inwoners (Bron: CBS). De stad ligt op de plaats waar rivier de Merwede zich splitst in de rivier de Noord en de Oude Maas. De economische kansen groeien hier, waardoor ondernemerschap en bedrijvigheid gestimuleerd blijven. Het eiland van Dordrecht heeft een oppervlakte van 79,01 km².

Locatie:

Aan de Sikkelstraat te Dordrecht gelegen centraal tussen de wijken Dubbeldam, Stadspolders en de Hoven is dit unieke project gerealiseerd. Het Multibox-Dordrecht complex biedt betaalbare multifunctionele boxen. Multibox-Dordrecht ligt op het kleinschalig en actief bedrijventerrein "Dubbeldam" nabij de watertoren. Het complex is uitstekend bereikbaar zowel van buiten Dordrecht als vanuit de binnenstad via randweg N3 en de provinciale weg. Vanuit de randweg zijn de rijkswegen A15 en A16 snel en goed te bereiken. Het bedrijventerrein biedt openbaar vervoer middels busdiensten.

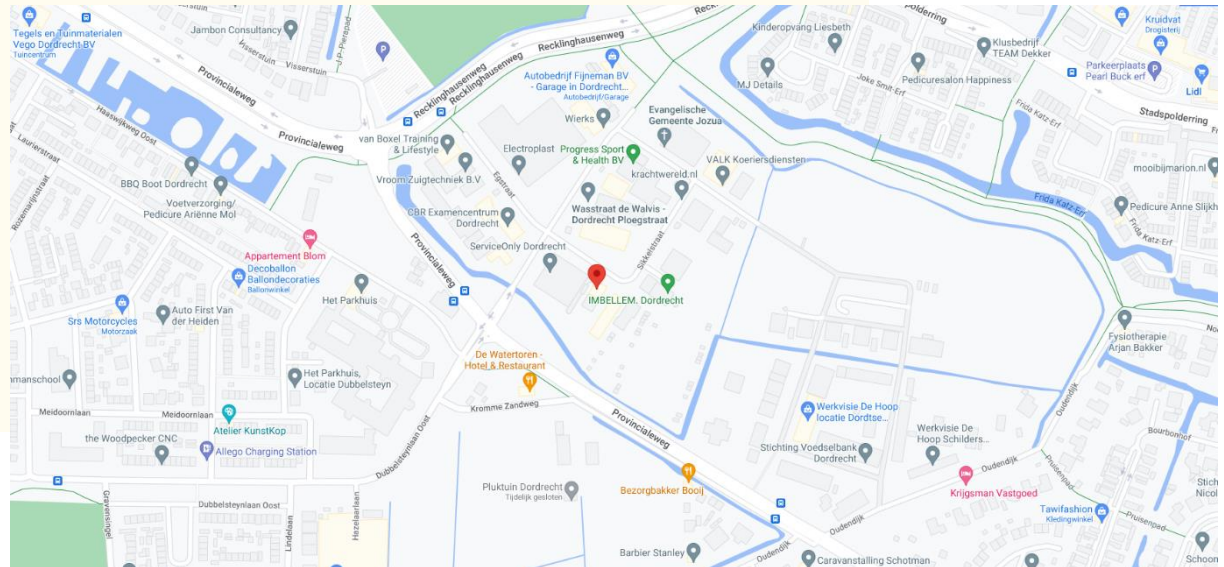

BESTEMMINGSPLAN

Sikkelstraat 50-103 • Dordrecht

Bestemming:

Thans is van toepassing het vigerende bestemmingsplan 'Dubbeldam' vastgesteld op 16 december 2014 waaruit blijkt dat onderhavige locatie de enkelbestemming 'Gemengd' en dubbelbestemming 'Waarde-Archeologie' heeft. De voor 'Gemengd' aangewezen gronden zijn bestemd voor: a. bedrijf; b. bedrijfskantoren; c. perifere detailhandel, uitsluitend ter plaatse van de aanduiding "detailhandel perifeer"; d. religieuze voorzieningen, uitsluitend ter plaatse van de aanduiding 'religie'; e. maatschappelijk; f. sport; g. detailhandel; h. horeca - I; i. dienstwoning, uitsluitend ter plaatse van de aanduiding 'wonen'; j. parkeren; k. bij de bestemming behorende voorzieningen, zoals nutsvoorzieningen, parkeren, groen, een en ander met inachtneming van het bepaalde in lid 7.4 van het bestemmingsplan.

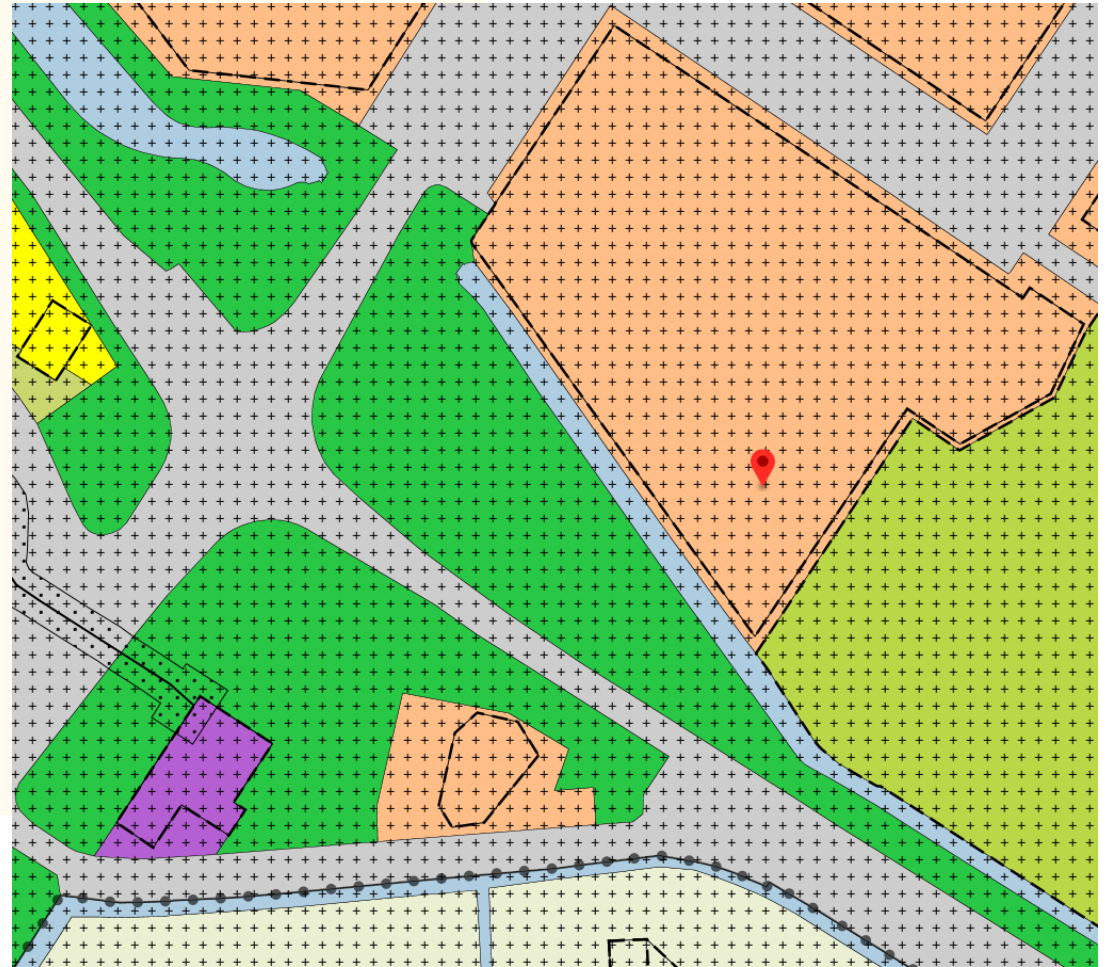

FOTO'S

Sikkelstraat 50-103 • Dordrecht



FOTO'S

Sikkelstraat 50-103 • Dordrecht



PLATTEGRONDEN

Sikkelstraat 50-103 • Dordrecht

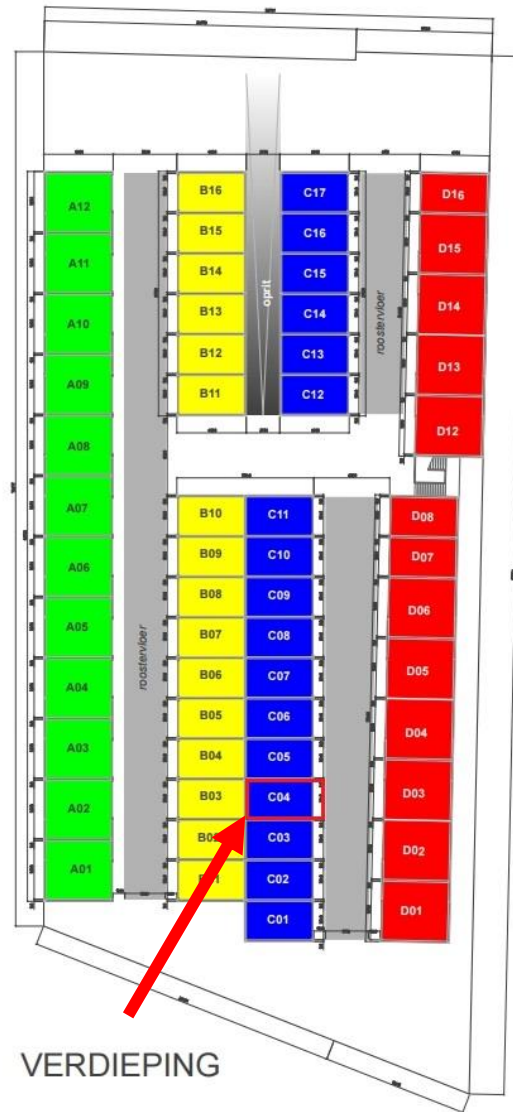

VERDIEPING

Hoevel bij het opstellen van dit document de uiterste zorgvuldigheid betracht is, kunnen aan de inhoud ervan geen rechten ontleend worden. Multibox Dordrecht is daarom niet aansprakelijk voor schade in welke vorm dan ook, die door het toepassen van de informatie in dit document zou kunnen ontstaan. Hetzij van dit document mag worden vervaetvuldigd op welke wijze dan ook zonder voorafgaande schriftelijke toestemming van Multibox Dordrecht.

No. Type binnenmaten oppervlak

Verdieping

Nivo 1, rij A			
1.A.01	C1	5.1 x 5.7	28.9 m ²
1.A.02	C1	5.1 x 5.7	28.9 m ²
1.A.03	C1	5.1 x 5.7	28.9 m ²
1.A.04	C1	5.1 x 5.7	28.9 m ²
1.A.05	C1	5.1 x 5.7	28.9 m ²
1.A.06	C1	5.1 x 5.7	28.9 m ²
1.A.07	C1	5.1 x 5.7	28.9 m ²
1.A.08	C1	5.1 x 5.7	28.9 m ²
1.A.09	C1	5.1 x 5.7	28.9 m ²
1.A.10	C1	5.1 x 5.7	28.9 m ²
1.A.11	C1	5.1 x 5.7	28.9 m ²
1.A.12	C1	5.1 x 5.7	28.9 m ²

Nivo 1, rij B			
1.B.01	A1	3.3 x 5.7	18.9 m ²
1.B.02	A1	3.3 x 5.7	18.9 m ²
1.B.03	A1	3.3 x 5.7	18.9 m ²
1.B.04	A1	3.3 x 5.7	18.9 m ²
1.B.05	A1	3.3 x 5.7	18.9 m ²
1.B.06	A1	3.3 x 5.7	18.9 m ²
1.B.07	A1	3.3 x 5.7	18.9 m ²
1.B.08	A1	3.3 x 5.7	18.9 m ²
1.B.09	A1	3.3 x 5.7	18.9 m ²
1.B.10	A1	3.3 x 5.7	18.9 m ²
1.B.11	A1	3.3 x 5.7	18.9 m ²
1.B.12	A1	3.3 x 5.7	18.9 m ²
1.B.13	A1	3.3 x 5.7	18.9 m ²
1.B.14	A1	3.3 x 5.7	18.9 m ²
1.B.15	A1	3.3 x 5.7	18.9 m ²
1.B.16	A1	3.3 x 5.7	18.9 m ²

Nivo 1, rij C			
1.C.01	A1	3.3 x 5.7	18.9 m ²
1.C.02	A1	3.3 x 5.7	18.9 m ²
1.C.03	A1	3.3 x 5.7	18.9 m ²
1.C.04	A1	3.3 x 5.7	18.9 m ²
1.C.05	A1	3.3 x 5.7	18.9 m ²
1.C.06	A1	3.3 x 5.7	18.9 m ²
1.C.07	A1	3.3 x 5.7	18.9 m ²
1.C.08	A1	3.3 x 5.7	18.9 m ²
1.C.09	A1	3.3 x 5.7	18.9 m ²
1.C.10	A1	3.3 x 5.7	18.9 m ²
1.C.11	A1	3.3 x 5.7	18.9 m ²
1.C.12	A1	3.3 x 5.7	18.9 m ²
1.C.13	A1	3.3 x 5.7	18.9 m ²
1.C.14	A1	3.3 x 5.7	18.9 m ²
1.C.15	A1	3.3 x 5.7	18.9 m ²
1.C.16	A1	3.3 x 5.7	18.9 m ²
1.C.17	A1	3.3 x 5.7	18.9 m ²

Nivo 1, rij D			
1.D.01	C1	5.1 x 5.7	28.9 m ²
1.D.02	C1	5.1 x 5.7	28.9 m ²
1.D.03	C1	5.1 x 5.7	28.9 m ²
1.D.04	C1	5.1 x 5.7	28.9 m ²
1.D.05	C1	5.1 x 5.7	28.9 m ²
1.D.06	C1	5.1 x 5.7	28.9 m ²
1.D.07	A1	3.3 x 5.7	18.9 m ²
1.D.08	A1	3.3 x 5.7	18.9 m ²
1.D.12	C1	5.1 x 5.7	28.9 m ²
1.D.13	C1	5.1 x 5.7	28.9 m ²
1.D.14	C1	5.1 x 5.7	28.9 m ²
1.D.15	C1	5.1 x 5.7	28.9 m ²
1.D.16	C1	5.1 x 5.7	28.9 m ²

PLATTEGRONDEN

Sikkelstraat 50-103 • Dordrecht

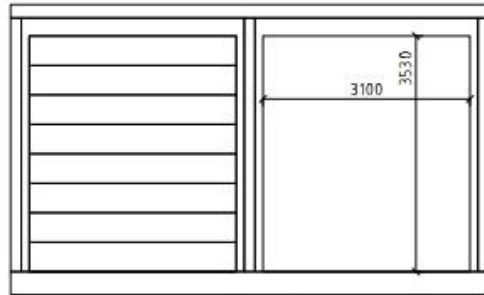

vooraanzicht

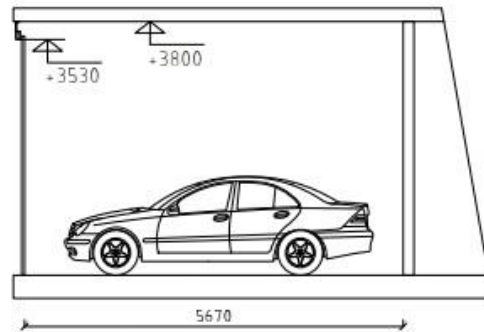

langsdoorsnede

Dimensionering buiten:

Lengte x Breedte 5920 x 3500 mm
Hoogte 4000 mm

Dimensionering binnen:

Lengte x breedte 5670 x 3340 mm
Vrije hoogte 3800 mm

Dimensionering deur(en)

Breedte x hoogte 3100 x 3530 mm
Aantal 1

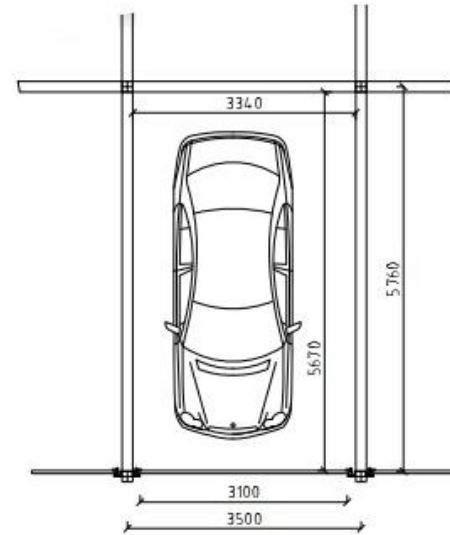

plattegrond

BOX type A1

DISCLAIMER

Sikkelstraat 50-103 • Dordrecht

Noch nu, noch in de toekomst wordt door de opdrachtgever van Waltmann Bedrijfshuisvesting of hun relaties of hun adviseurs enige expliciete toezegging, garantie, belofte of zekerheid gegeven ter zake van de juistheid en volledigheid van de verstrekte informatie en voor zover toegestaan door de wet wordt geen verantwoordelijkheid of aansprakelijkheid aanvaard voor de juistheid of toereikendheid daarvan of voor al dan niet verwijtbare fouten, omissies of onjuiste verklaringen betreffende die informatie. Derhalve zijn noch Waltmann Bedrijfshuisvesting, noch haar opdrachtgever of hun respectievelijke directeuren, partners, werknemers of adviseurs of andere personen aansprakelijk voor directe of indirecte schade of gevolgschade of, onverminderd het vorenstaande, voor winstderving of het mislopen van onvoorziene zakelijke kansen door een persoon als gevolg van het feit dat de betreffende persoon zich heeft verlaten op een verklaring of het ontbreken daarvan in de informatie en een dergelijke aansprakelijkheid wordt uitdrukkelijk uitgesloten.

CONTACTGEGEVENS

Waltmann Bedrijfshuisvesting

Voor alle communicatie en vragen kunt u contact opnemen met de medewerkers van Waltmann Bedrijfshuisvesting.

Hans van Andel

h.vanandel@waltmann.nu

078 614 10 30



Niels Vink

n.vink@waltmann.nu

078 614 10 30



Ingrid van der Heijden

taxatie@waltmann.nu

078 614 10 30



Francina Lichtevelde

f.lichteveld@waltmann.nu

078 614 10 30



Melissa van Kleef

info@waltmann.nu

078 614 10 30





A Laan van Europa 310, 3317 DB Dordrecht

T 078 614 10 30

E info@waltmann.nu

I www.waltmann.nu

