

# ROMANTISCH WONEN IN PITTORESK MEDEMBLIK



Thijs  Meijer  
Makelaardij

Westerhaven 19  
Medemblik

# Westerhaven 19

Elke dag een levend schilderij  
aanschouwen vanuit drie  
machtige rondboogvensters en  
het gevoel hebben oneindig op  
vakantie te zijn...

## Omschrijving

Het kán, op Westervhaven 19, in het romantische stadje Medemblik aan het IJsselmeer.

Aan de mooiste jachthaven van Medemblik ligt dit fantastische WOON(WERK)HUIS van ca. 229m<sup>2</sup> (en daarnaast heel veel bergruimte...!), mooi verdeeld over 3 verdiepingen, in het voormalige Evangelisch Lutherse kerkje van Medemblik.

Dit statige pand werd ooit gebouwd in de Gouden (17e) eeuw als woonhuis voor een gegoede familie en in 1858 aangekocht door de Evangelisch Lutherse Gemeente om daarna verbouwd te worden tot kerk met pastorie. Het aantal kerkgangers nam echter langzaam maar zeker af en in 1962 werden pastorie en kerk gesplitst en afzonderlijk verkocht waarna de kerk tot 1988 heeft gediend als winkelmagazijn.

Het unieke en bijzonder charmante Rijksmonument werd door de volgende eigenaar fraai verbouwd en leent zich nu uitstekend voor heel diverse woon/werk- en (re)presentatie doeleinden. De huidige eigenaren hebben er 35 jaar met enorm veel plezier gewoond en hard (en fijn) gewerkt (creatief atelier) en dragen hun vaandel graag over aan een stel/gezin dat de rijke mogelijkheden (èn historie) van dit liefdevol onderhouden brok woongenot gaat voorzetten.

## Indeling:

(Onderstaande kamernummering verwijst naar de plattegrond)

## Begane grond:

De statige dubbele voordeur geeft toegang naar een centrale hal waarin zich aan de linkerkant een ruime berging bevindt en aan de rechterkant een kleinere hal met trapopgang naar de eerste verdieping. In de centrale hal geeft een tweede set (originele) dubbele deuren toegang tot de sfeervolle open woon/werkruimte (1) van ruim 100m<sup>2</sup>, bevoerd met antiek grenen delen en met robuuste balken aan het plafond. Een open haard draagt bij aan de warme ambiance en de aanwezigheid van de kleine keuken/pantry en toiletruimte op deze verdieping maakt deze verdieping zelfvoorzienend en daardoor bijzonder geschikt om te gebruiken als werk/winkelruimte. Tevens is er, een paar trapjes lager gelegen, nog een extra tuinkamer in de stenen aanbouw (voormalige consistorie kamer) die thans in gebruik is als was- en opslagruimte. Bovendien is er aangrenzend een (nu overdekte) patio-achtige buitenruimte.

## 1e verdieping:

Grote, hoge leefruimte (totaal ca. 72m<sup>2</sup>) met een comfortabel zitgedeelte aan de voorzijde (havenzijde) en het keuken-dinergedeelte aan de tuinzijde/achterzijde. Vanuit het zitgedeelte is het zicht over de jachthaven werkelijk adembenemend!! De drie grote en hoge rondboogvensters laten een zee van licht binnen en





# Westerhaven 19



## Omschrijving

zorgen ervoor dat je niets mist van de gezelligheid die een jachthaven met zich mee brengt. Er is ècht altijd iets te zien, geen dag en seizoen is hetzelfde!

Op de gehele eerste verdieping valt het oog direct op de hoge plafonds met ornamenten en sierlijsten en op de houten lambrisering en fraaie schouw met potkachel. Ook de klassieke geëtste paneeldeuren tussen woon- en dinergedeelte dragen bij aan het gevoel van welbehagen dat je overvalt bij het binnenstappen van deze ruimte. In de woonruimte bevindt zich nog een handige voorraad/trapkast en een ruime inloopkast (bibliotheek).

Aan de tuinzijde/achterzijde bevindt zich de keuken-dinergedeelte. Ook hier zijn twee grote rondboogvensters aanwezig die uitzicht bieden op prachtige stadstuinen en het romantische grachtje van het Achterom. De keuken beschikt over diverse vaste apparatuur. In deze ruimte bevindt zich de trap naar de slaapverdieping en tevens een buitendeur die toegang geeft tot een betegeld plat dak met terras mogelijkheden. Op het plat dak is toegang tot een buitenberging (met wateraansluiting).

### 2e verdieping:

Overloop met dakkapel.

Slaapkamer aan de voorzijde (4) ca. 23 m<sup>2</sup> met grote inloopkast.

Slaapkamer aan de tuinzijde (5) ca. 21,5 m<sup>2</sup> met zijdak-kapel.

Badkamer met douche, 2e toilet en grote wastafel met spiegel.

### 3e verdieping:

Enorme bergzolder met een vloeroppervlak van wel 31m<sup>2</sup>

### Extra:

De 1e, 2e (en zolder) verdieping zijn goed bewoonbaar, als een apart, stads dubbel bovenhuis (ca. 138m<sup>2</sup> woonoppervlak en ca. 31m<sup>2</sup> bergruimte), los van de als werk/presentatieruimte (ca. 100m<sup>2</sup>) te gebruiken begane grondverdieping.

### Buurt:

Centraal gelegen aan een van de mooiste jachthavens in het oude stadscentrum van Medemblik nabij het IJsselmeer met een fantastisch uitzicht over de (Wester)haven. Werkelijk alle faciliteiten waaronder 3 supermarkten en overige winkels zoals HEMA, Kruidvat, Zeeman en diverse bakkers/ slagers bevinden zich op loopafstand.

Ook is er een busstation, zijn er huis/tandartspraktijken, scholen en sportfaciliteiten.

In het nabije Hoorn is een ziekenhuis en een treinstation.

Deze plek is ècht rustig, groen en waterrijk. 's Nachts is het er muistil...

# Westerhaven 19



## Omschrijving

### Geografische ligging:

Medemblik is landelijk gelegen en bevindt zich in de regio West-Friesland in Noord-Holland, gunstig ten opzichte van zowel Amsterdam als de Afsluitdijk (met 7 minuten op de A7) Medemblik is tevens onderdeel van de zogeheten 'historische driehoek Hoorn-Medemblik-Enkhuizen'.

### Toeristische trekpleisters:

Museumstoomtram, stoommuseum, bakkerijmuseum, kasteel Radboud en Regatta Center Medemblik. Sinds 2011 beschikt Medemblik tevens over een eigen strand.

## Bijzonderheden

- Bouwperiode 17e eeuw.
- Gelegen op eigen grond.
- Het betreft een rijksmonument (reg.no. ....)
- Alle technische voorzieningen zijn vernieuwd in 1988/1989.
- Verwarming en warm water C.V. gasinstallatie: jaar 2013.
- Levering: in overleg.



# Westerhaven 19

Plattegrond

begane grond

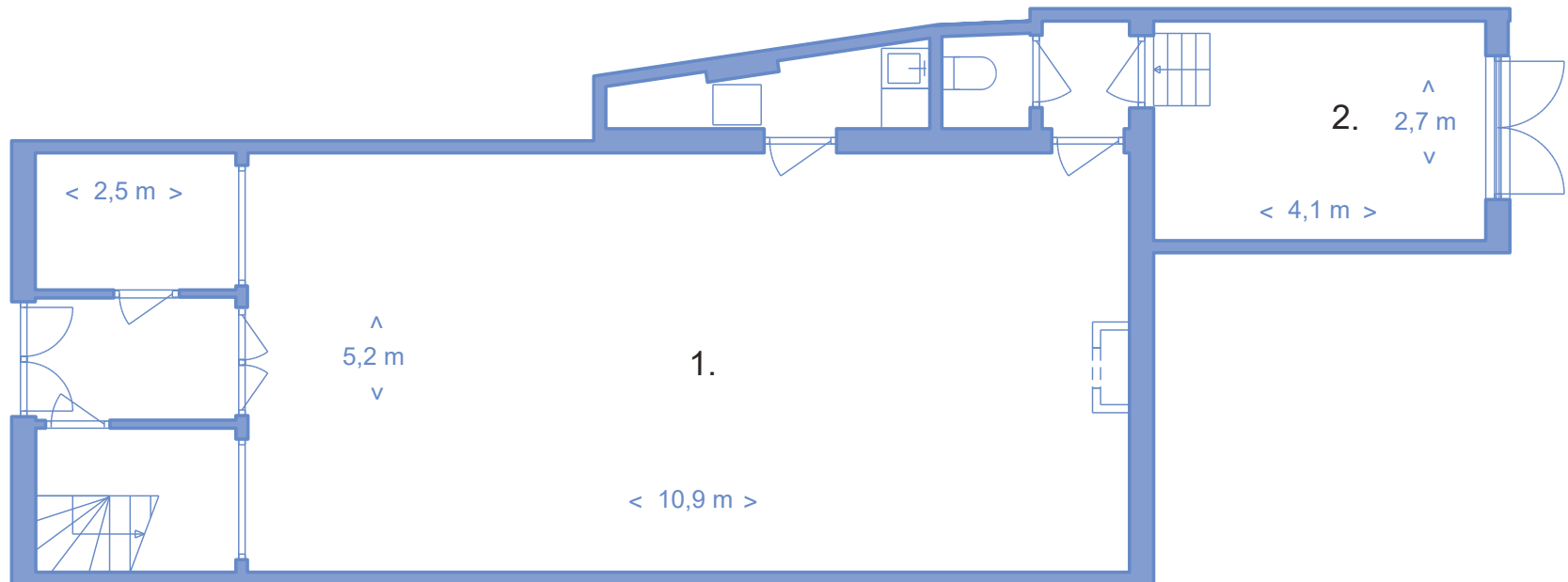

# Westerhaven 19

Plattegrond

1e verdieping

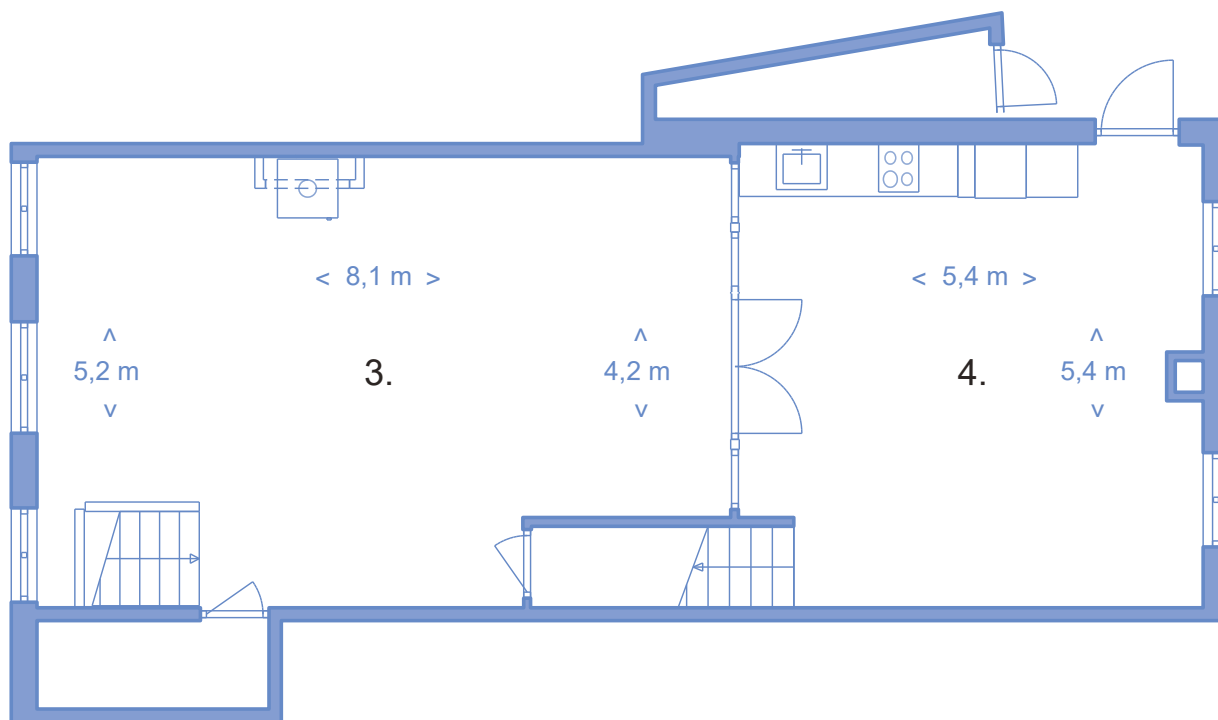

# Westerhaven 19

Plattegrond

2e verdieping

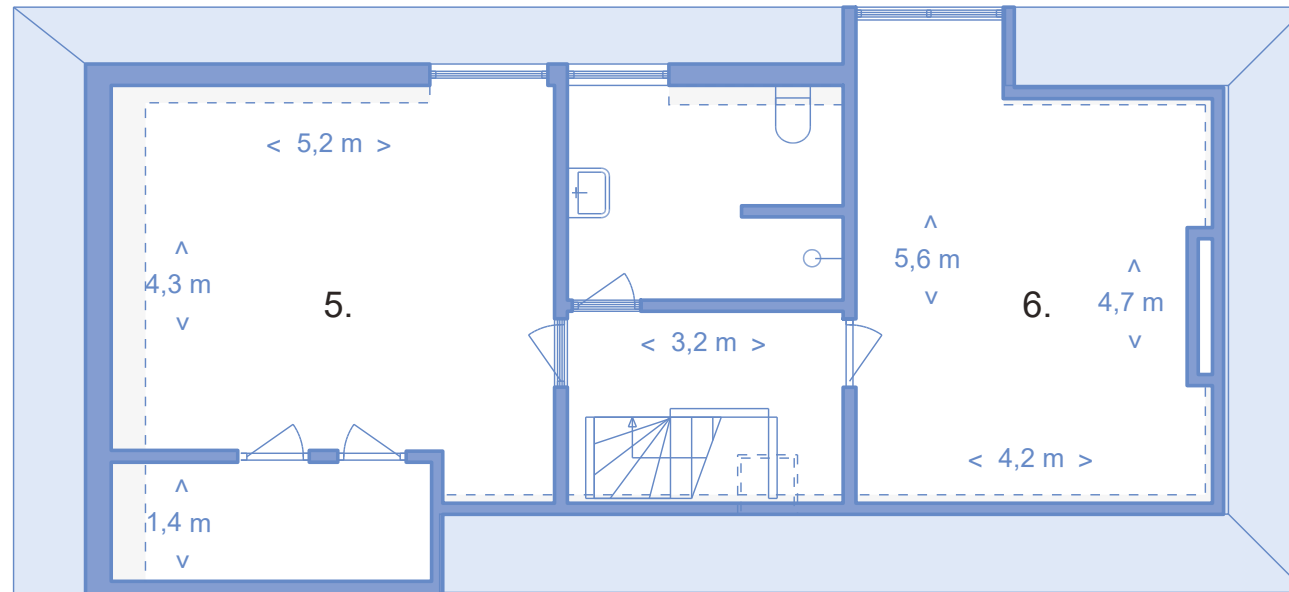

# Westerhaven 19

Plattegrond

3e verdieping

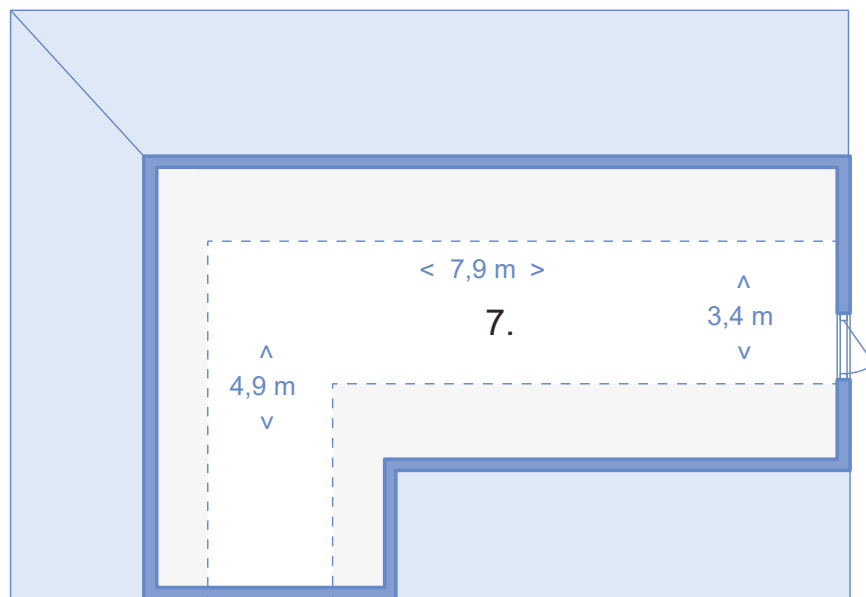



# Westerhaven 19





# Westerhaven 19





# Westerhaven 19





# Westerhaven 19





# Westerhaven 19





# Westerhaven 19



# Westerhaven 19





# Westerhaven 19



# Westerhaven 19





# Westerhaven 19





# Westerhaven 19





# Westerhaven 19



# Westerhaven 19

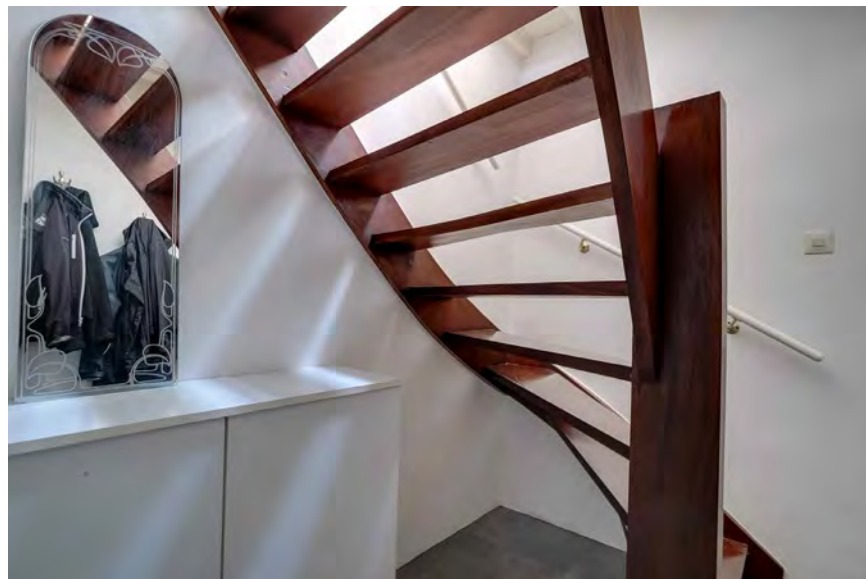



# Westerhaven 19



# Westerhaven 19





# Westerhaven 19

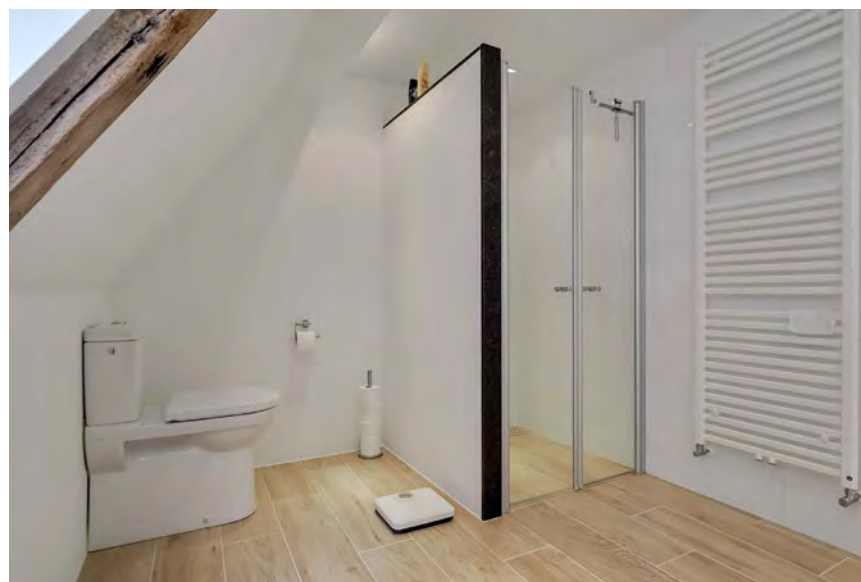

# Westerhaven 19





# Westerhaven 19



# Westerhaven 19

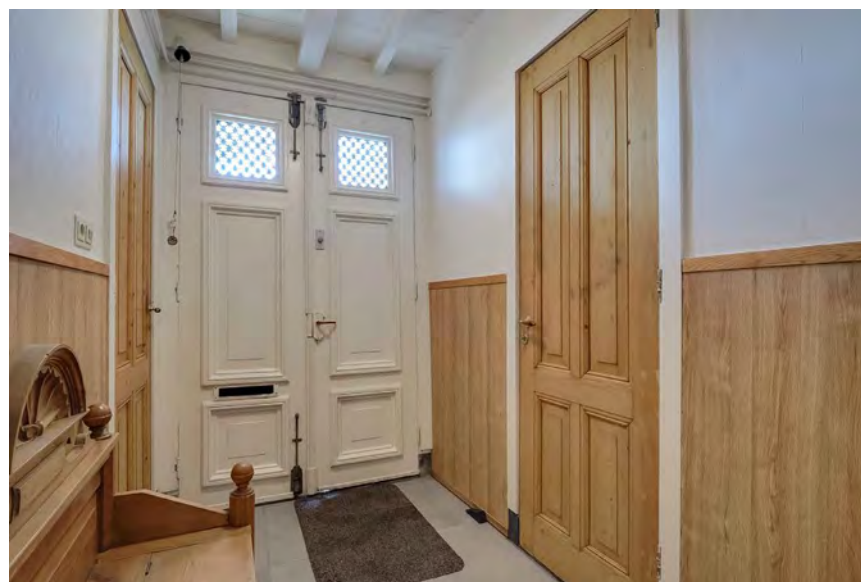



# Westerhaven 19





# Westerhaven 19





# Westerhaven 19





# Westerhaven 19



# Westerhaven 19





# THIJS MEIJER MAKELAARDIJ

## de makelaar die wérkt!

Bij ons kantoor vindt u nog de kennis en zorgvuldigheid die u van een traditionele makelaar mag verwachten. Door allereerst veel tijd en energie te steken in onze kennismaking met u, zijn we in staat een helder en praktisch traject op touw te zetten bij uw verkoop- of aankoopplannen. En omdat het ook onze traditie is om vernieuwend te werken, combineren we onze vertrouwde dienstverlening met de geavanceerde mogelijkheden die de nieuwe media ons tegenwoordig biedt.

Kiest u voor onze dienstverlening, dan gaat u verder met een zelfstandig en onafhankelijk kantoor, dat veel waarde hecht aan een persoonlijke benadering. We hebben oog voor de gevoelswaarde van ieder huis en we beoordelen het vervolgens op een rationele manier.

Thijs Meijer is op basis van vakbekwaamheid gecertificeerd en geregistreerd vastgoedbemiddelaar. Daarnaast is hij ingeschreven als Register Taxateur in het Nederlands Register Vastgoed Taxateurs.

Thijs Meijer Makelaardij is aangesloten bij de landelijke brancheorganisatie NVM en niet aangesloten bij een plaatselijke makelaarsvereniging, zodat de onafhankelijkheid gewaarborgd blijft.

Thijs Meijer Makelaardij is de makelaar die voor u wérkt en u de zorg uit handen neemt die het verkopen of kopen van een huis met zich meebrengt!



### Volg ons ook op social media:

 Thijs Meijer Makelaardij  Thijsmeijermakelaardij

*De informatie in deze brochure is met zorg samengesteld. Voor de juistheid ervan kunnen wij geen aansprakelijkheid aanvaarden, noch kan aan de vermelde gegevens enig recht worden ontleend. Deze informatie is slechts een uitnodiging tot het doen van een bod en onder voorbehoud van gunning.*