

TE KOOP

Arnesteinweg 50 5

4338 PD Middelburg

GARAGEBOX

Unieke kans!

**Vraagprijs
€ 45.000,- k.k.**



ALGEMENE OMSCHRIJVING

Te koop aangeboden: een in 2021 gebouwde garagebox van ca. 29 m² op het GaragePark Middelburg XXL. De garagebox is uitsluitend te gebruiken voor bedrijfsmatige activiteiten als opslagruimte, werkruimte of stalling.

De garagebox ligt aan de Arnesteinweg op het bedrijventerrein Arnestein in Middelburg. De garagebox is voorzien van verlichting, stroom, handbedienbare overheaddeur en alarm. Door de zonnepanelen zijn de kosten van verlichting en stroom zeer laag.

De garagebox is 24/7 toegankelijk met een persoonlijke keytag. Rondom het park staat een hoog hekwerk met stroomschok beveiliging, 24-uurs camerabewaking met aansluiting op meldkamer en brand- en inbraakbeveiliging per box.

Op het park zijn daarnaast nog faciliteiten, zoals een eigen postbus, sanitaire voorzieningen en parkbeheer door VvE.



LOCATIE

De garagebox is gelegen op het bedrijventerrein Arnestein in Middelburg. Het garagepark bestaat uit 38 garageboxen. Het park is uitstekend bereikbaar vanaf de rijksweg A58 en de provinciale weg N57.



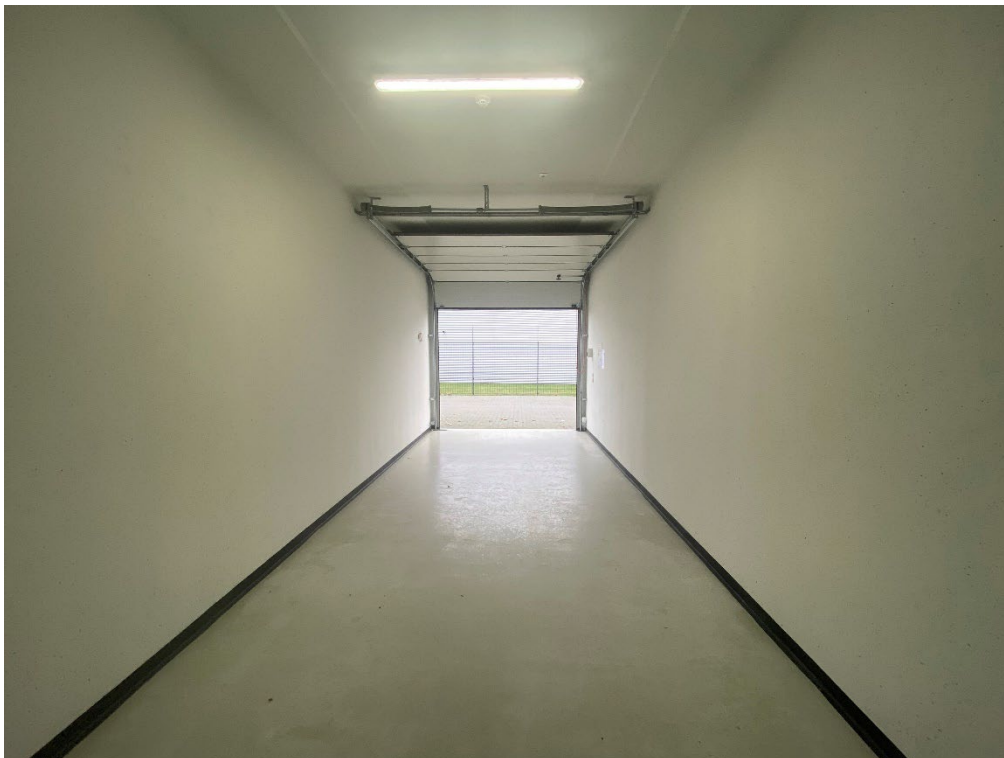

ALGEMENE GEGEVENS

Afmetingen	Garagebox : ca. 29 m ² Breedte: 3,08 Diepte: 8,68 Hoogte: 3,15
Bouwjaar	2021 (BAG-viewer)

BESTEMMING

In het bestemmingsplan 'Arnestein' (onherroepelijk, vastgesteld d.d. 22 augustus 2013) heeft de bedrijfsruimte de enkelbestemming 'Bedrijventerrein' met nadere functieaanduiding 'bedrijf tot en met categorie 4.1'.

KADASTRALE GEGEVENS

Gemeente	: Middelburg
Sectie	: M
Complexaanduiding	: 1232A
Appartementsindex	: 5

BOUWAARD

- onderheide fundering;
- betonvloer;
- betonnen scheidingswanden.

VOORZIENINGEN

Garagebox:

- handbedienbare overheaddeur (ca. 2,79 breed x 3,00 hoog);
- LED-verlichting;
- diverse wandcontactdozen;
- alarmsysteem;
- persoonlijke keytag.

Terrein:

- Verhard met betonklinkers en voorzien van terreinriolering;
- omheind door middel van hekwerk met stroomschok beveiliging en voorzien van 2 elektrisch bedienbare schuifpoorten;
- 24-uurs camerabewaking met aansluiting op meldkamer.



ALGEMENE INFORMATIE

- VVE-bijdrage € 199,05 per kwartaal;
- parkbeheer.

STAAT VAN OPLEVERING

Het bedrijfspand wordt overgedragen in de staat waarin deze zich bevindt op basis van het "as is, where is" principe.

KOOPSOM

€ 45.000,-k.k.

OPLEVERING

In overleg.

INTERESSE?

DKZ Bedrijfshuisvesting B.V.

Ohmweg 57f

2952 BD Alblasterdam

tel. : 085-4839869

e-mail : info@dkz.nl

Deze informatie is zorgvuldig samengesteld, echter alle genoemde oppervlakte zijn indicatief en aan de hierbij verstrekte gegevens kunnen geen rechten worden ontleend. Deze informatie mag niet als een aanbieding of offerte worden beschouwd.

TEKENING

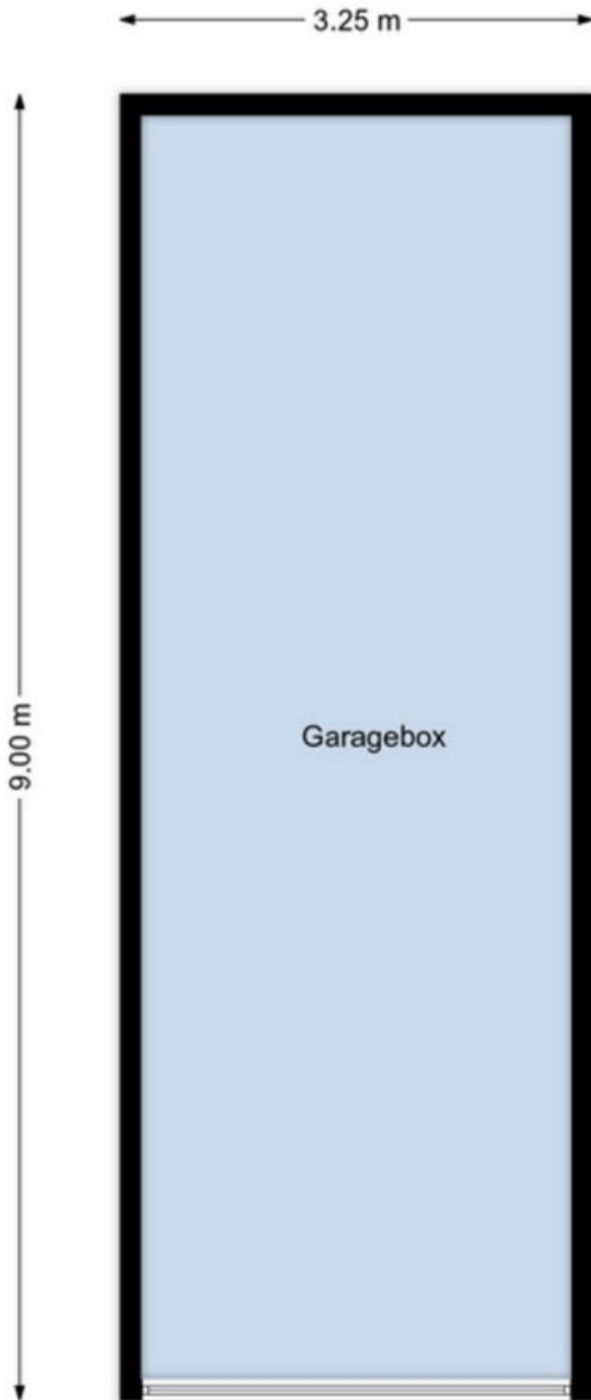

PLATTEGROND

Specificaties

Oppervlakte	29m ²
Lengte	9m
Doorrijhoogte	2,9m
Inhoud	102m ³
Breedte	3,25m
Hoogte	3,5m

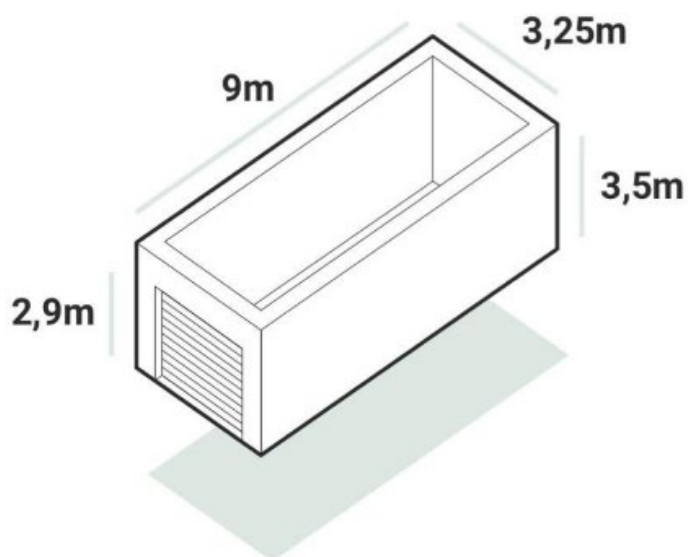

EEN GOED THUIS VOOR JE BEDRIJF DAT WÉRKT!



vastgoedcert
gecertificeerd

WWW.DKZ.NL

DKZ Bedrijfshuisvesting B.V.

Ohmweg 57 F

2952 BD Alblasterdam

085-4839869

info@dkz.nl