



**ONLINE
BEDRIJFS
MAKELAAR**

TE KOOP

Alblasserdamstraat 10-117, Rotterdam



PROJECTINFORMATIE

Alblasserdamstraat 10-117, Rotterdam

ONLINE
BEDRIJFS
MAKELAAR

Beleggingsobject beschikbaar aan de Alblasserdamstraat 10-117 in Rotterdam. De garagebox is gevestigd op GaragePark Rotterdam Hordijk. Het park kenmerkt zich door de diversiteit aan bedrijven die er zijn gevestigd. Dankzij de ligging op bedrijventerrein Hordijk is deze garagebox zeer goed bereikbaar, met uitstekende verbindingen naar de A15, A16 en A29, wat het de ideale uitvalsbasis maakt voor iedereen in de regio Zuid-Holland en daarbuiten.

Metrage (BVO)

Bedrijfsruimte: circa. 18 m2 (1e verdieping)

Bestemming

Volgens het bestemmingsplan zijn bedrijven tot en met categorie 3.2 van de 'staat van bedrijfsactiviteiten' toegestaan. Als gebruiker bent u zelf verantwoordelijk om navraag te doen naar het actuele bestemmingsplan bij de gemeente. Aan deze omschrijving kunnen geen rechten worden ontleend.

Opleveringsniveau

- Betonvloer
- Beveiligd terrein
- Brandpreventiemiddelen
- Elektra aansluitingen
- Overheaddeur
- Sanitair voorzieningen aanwezig op terrein
- Vrije hoogte: circa 2,5 meter

PROJECTINFORMATIE

Alblasserdamstraat 10-117, Rotterdam



ONLINE
BEDRIJFS
MAKELAAR

Huursituatie

Momenteel is de garagebox verhuurd tot voor een bedrag van € 250,- per maand excl. BTW . Voor meer informatie omtrent de huursituatie neem contact op met de Online Bedrijfsmakelaar.

Koopcondities

Vraagprijs: € 40.000,- K.K. excl. BTW

Zekerheidstelling: Waarborgsom of bankgarantie van 10% van de koopsom. De koper dient deze 2 weken ná het vervallen van de ontbindende voorwaarden bij de desbetreffende notaris te deponeren.

Aanvaarding: Per direct

Goedkeuring

Bovenstaande is onder finaal voorbehoud de eigenaar.

LIGGING EN BEREIKBAARHEID

Alblasserdamstraat 10-117, Rotterdam

ONLINE
BEDRIJFS
MAKELAAR

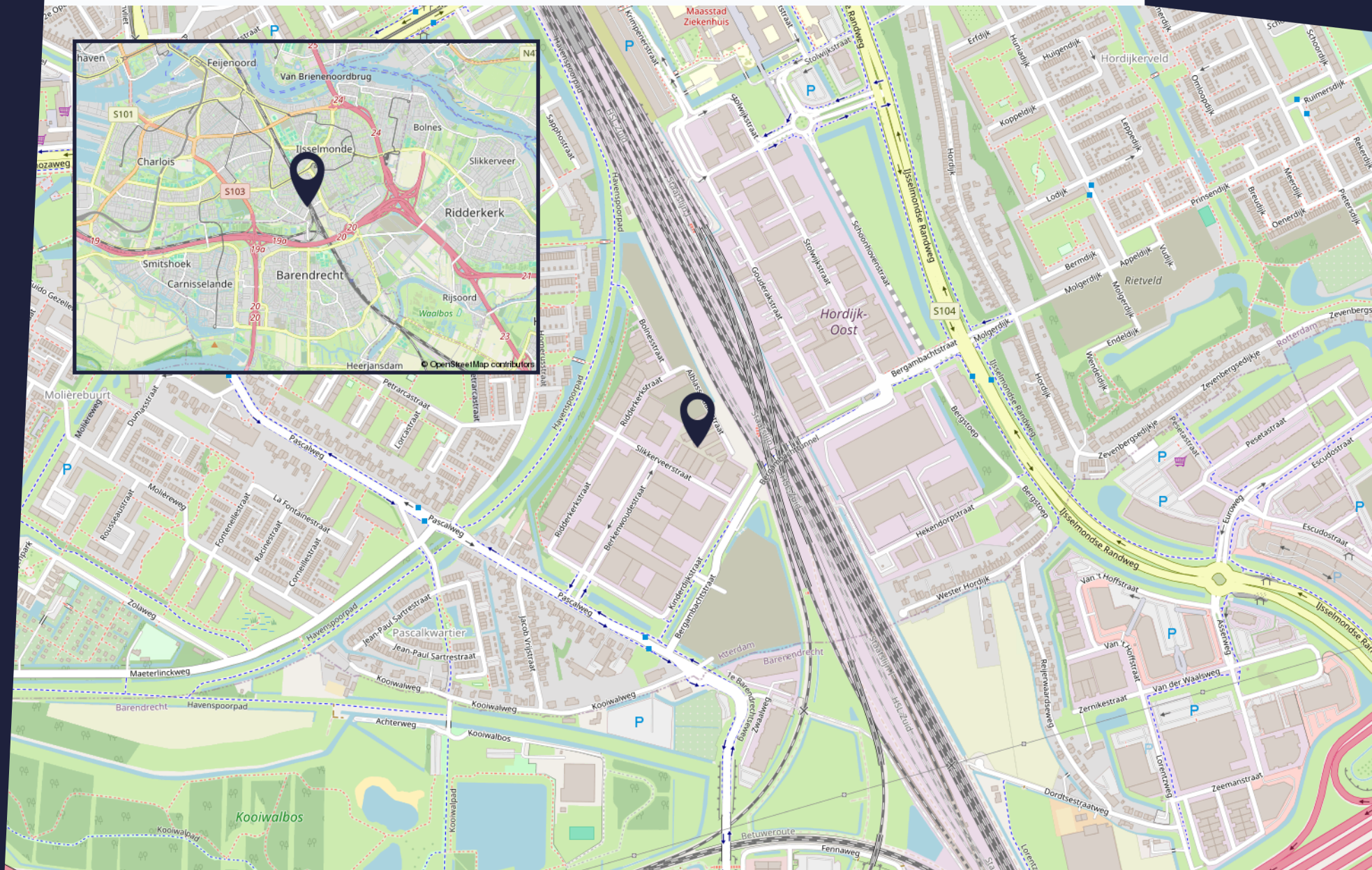

PLATTEGROND

Alblasserdamstraat 10-117, Rotterdam

ONLINE
BEDRIJFS
MAKELAAR

Specificaties

Oppervlakte	18m ²
Lengte	6m
Doorrijhoogte	2m
Inhoud	45m ³
Breedte	3m
Hoogte	2,5m

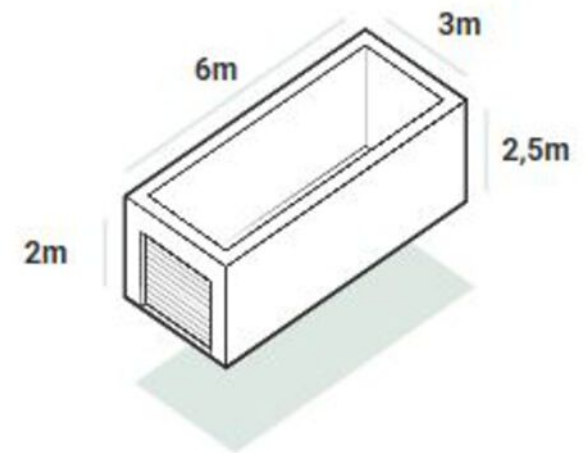

HUURCONDITIES

Alblasserdamstraat 10-117, Rotterdam

ONLINE
BEDRIJFS
MAKELAAR

Alblasserdamstraat 10-117

1e verdieping

Oppervlakte:	18m ²
Afmetingen (LxBxH):	6m x 3m x 2.5m
Huurstatus:	verhuurd
BAR:	7.5%
Overdrachtsbelasting:	ja
Opteren mogelijk:	ja
Huurprijs:	€ 250,- per maand
VvE kosten eigenaar:	€ 105,09 per kwartaal ⓘ
VvE kosten gebruiker:	€ 18,80 per maand ⓘ
Box type:	1.B

vraagprijs

€ 40.000

kosten koper

Aan eventuele afwijkingen op de gegeven informatie kunnen geen rechten worden ontleend.

FOTOREPORTAGE

Alblasserdamstraat 10-117,
Rotterdam



ALGEMENE INFORMATIE

Hoe werkt het huren of kopen?

Hoe bezichtig ik een bedrijfspand?

Om u een zo goed mogelijk beeld te geven van het bedrijfspand, vinden wij het belangrijk dat de eigenaar de bezichtiging zelf begeleidt. Daarom vragen wij de eigenaar om contact met u op te nemen voor het maken van een afspraak. Omdat de eigenaar niet gebonden is aan kantoor tijden kunnen bezichtigingen ook vaak 's avonds of in het weekend plaatsvinden.

Vraag een bezichtiging aan via:

- Een contactaanvraag via een aanbods site
- Telefoonnummer: 085-020 1028
- E-mail: info@onlinebedrijfsmakelaar.nl
- www.onlinebedrijfsmakelaar.nl

Overige documentatie

Vaak is er extra documentatie van het pand beschikbaar, bijvoorbeeld stukken van de Vereniging van Eigenaren, het actuele bestemmingsplan, kadastrale gegevens en plattegronden. Wilt u deze documenten inzien, neem dan contact op met de Online Bedrijfsmakelaar.

Hoe breng ik een bod uit?

Wanneer het voorstel per mail of telefonisch bij ons binnenkomt, nemen wij direct contact op met de eigenaar. De eigenaar zal uw voorstel accepteren, een tegenvoorstel uitbrengen of uw voorstel afwijzen.

Breng uw bod uit via:

- Rechtstreeks aan de eigenaar na of tijdens de bezichtiging
- Telefoonnummer: 085-020 1028
- E-mail: info@onlinebedrijfsmakelaar.nl
- www.onlinebedrijfsmakelaar.nl

Zelf uw bedrijfspand verhuren of verkopen?

De Online Bedrijfsmakelaar is de moderne manier om uw bedrijfspand te verhuren of verkopen op alle grote aanbodsites, met begeleiding van een NVM-bedrijfsmakelaar, voor een vast éénmalig tarief. U doet zelf de bezichtiging, wij de rest!

PLAN DIRECT EEN BEZICHTIGING!

Of heeft u nog vragen? Wij helpen u graag.



ONLINE
BEDRIJFS
MAKELAAR

Mocht u een vrijblijvende bezichtiging willen inplannen of mocht u naar aanleiding van deze brochure, de van deze brochure deel uitmakende bijlagen of anderszins in verband met dit object vragen of opmerkingen hebben, neemt u dan contact met ons op.

Onze contactgegevens

Online Bedrijfsmakelaar
Lange Voren 16c
5521 DD Eersel

T 085- 020 1028
E info@onlinebedrijfsmakelaar.nl
I www.onlinebedrijfsmakelaar.nl

Disclaimer

Ondanks dat deze brochure en de daarvan deel uitmakende bijlagen met de grootst mogelijke zorgvuldigheid zijn samengesteld kunnen aan de inhoud daarvan geen rechten worden ontleend. Deze brochure en de daarvan deel uitmakende bijlagen zijn uitsluitend bedoeld om te informeren en uit te nodigen tot het doen van een aanbod.

Door aanvaarding van de vermelde condities komt geen overeenkomst tot stand en worden onze opdrachtgevers en de Online Bedrijfsmakelaar B.V. niet gebonden. Een overeenkomst komt slechts tot stand door aanvaarding van alle essentiële en ondergeschikte punten van een aanbod. De totstandkoming van een overeenkomst blijkt uitsluitend uit een schriftelijke kennisgeving door de Online Bedrijfsmakelaar B.V. en/of haar opdrachtgever.



**ONLINE
BEDRIJFS
MAKELAAR**

Lange Voren 16C

5521 DD Eersel

085 020 1028

info@onlinebedrijfsmakelaar.nl

onlinebedrijfsmakelaar.nl