

TE HUUR

Meiveld 79A Veldhoven



Stationsstraat 8a 6026 CV Maarheeze
+31-(0)495-588 111

Kolsteren
Bedrijfshuisvesting

info@kolsterenbedrijfshuisvesting.nl
www.kolsterenbedrijfshuisvesting.nl

 **vastgoedcert**
gecertificeerd

WELKOM BIJ KOLSTEREN BEDRIJFSHUISVESTING

WIE ZIJN WIJ

Kolsteren Bedrijfshuisvesting is in 2012 opgericht door Corné Kolsteren (1968). Corné heeft als Register Makelaar ruim 30 jaar ervaring als bedrijfsmakelaar in Noord-Brabant en Limburg.

We kiezen er bewust voor om 'klein' te blijven. Hierdoor garanderen wij oprechte betrokkenheid. We zijn in staat om snel te schakelen, korte lijntjes te houden en op je persoonlijke wijze te woord te staan.

FOCUS

Kolsteren Bedrijfshuisvesting is actief op de zakelijke vastgoedmarkt. De focus van onze dienstverlening richt zich op de regio's Zuidoost-Brabant en Limburg. Als bedrijfsmakelaar bemiddelen wij voor jou in vraag en aanbod.

AANBOD BEDRIJFSPANDEN

Het aanbod varieert van kleine tot grote winkels, bedrijfs- en kantoorpanden. Zowel in klein als grootstedelijk gebied.

LEES MEER OP ONZE WEBSITE

www.kolsterenbedrijfshuisvesting.nl



SPECIALISTISCHE
FOCUS



KLEIN TEAM,
GROTE BETROKKENHEID



CONCURREND



CREATIEF



FULL SERVICE



SLAGVAARDIG

WIJ ZIJN NIET JOUW
STANDAARD
BEDRIJFSMAKELAAR

Stationsstraat 8a 6026 CV Maarheeze
+31-(0)495-588 111

Kolsteren
Bedrijfshuisvesting

info@kolsterenbedrijfshuisvesting.nl
www.kolsterenbedrijfshuisvesting.nl

 **vastgoedcert**
gecertificeerd

OPPERVLAKTE : circa 60 m²

HUURPRIJS : € 1.500,- per
maand excl. BTW

VOORZIENINGEN

Het uiterst representatieve object zal compleet worden opgeleverd inclusief de navolgende voorzieningen:

- representatieve entree
- alarmsysteem
- systeemplafond met inbouwverlichting
- Klimaat d.m.v. airco's
- huidige wand- en vloerafwerking
- vaste kasten + behandelstoelen
- overig meubilair.

Service-kosten

De ruimte beschikt over een eigen aansluiting voor water en elektriciteit waarvoor de huurder zelf een overeenkomst met een leverancier kan afsluiten. Veldhoven heeft een BIZ-regeling waarbij huurder verplicht lid van is.

OMSCHRIJVING

RUIMTE

De voor verhuur beschikbare ruimte is centraal gelegen aan de rand van het gezellige Citycentrum van Veldhoven. Het betreft een zelfstandige ruimte van ca. 60 m² verdeeld over twee verdiepingen. Tot voor kort was de ruimte in gebruik bij een schoonheidsinstituut. Daarbij heeft de ruimte de navolgende indeling:

- uiterst representatieve entree met trapopgang naar verdieping
- toilet
- behandelkamer begane grond
- verdieping met ruime vide
- opslagruimte
- behandelkamer verdieping

Door de unieke ligging aan het parkeerterrein Meiveld - Lei en de mogelijkheid tot reclame-uiting is sprake van een grote attentiewaarde.

De ruimte is "instapklaar" voor een schoonheidsspecialiste of aanverwante beroepsgroep. Een alternatieve invulling als kantoorruimte is evenwel denkbaar.



Stationsstraat 8a 6026 CV Maarheeze
+31-(0)495-588 111

Kolsteren
Bedrijfshuisvesting

info@kolsterenbedrijfshuisvesting.nl
www.kolsterenbedrijfshuisvesting.nl

 **vastgoedcert**
gecertificeerd



Stationsstraat 8a 6026 CV Maarheeze
+31-(0)495-588 111

Kolsteren
Bedrijfshuisvesting

info@kolsterenbedrijfshuisvesting.nl
www.kolsterenbedrijfshuisvesting.nl

 **vastgoedcert**
gecertificeerd

LOKATIE/ BEREIKBAARHEID

BEREIKBAARHEID / parkeren

De ruimte is gelegen aan de buitenzijde van het winkelcentrum direct aan het parkeerterrein Meiveld - Lei. De bereikbaarheid is perfect te noemen. Openbaar vervoer-haltes zijn op loopafstand gelegen.

Het Citycentrum heeft een uitstekende en ruime parkeervoorziening. In en om het Citycentrum en parkeer je je auto de eerste 2 uur gratis.

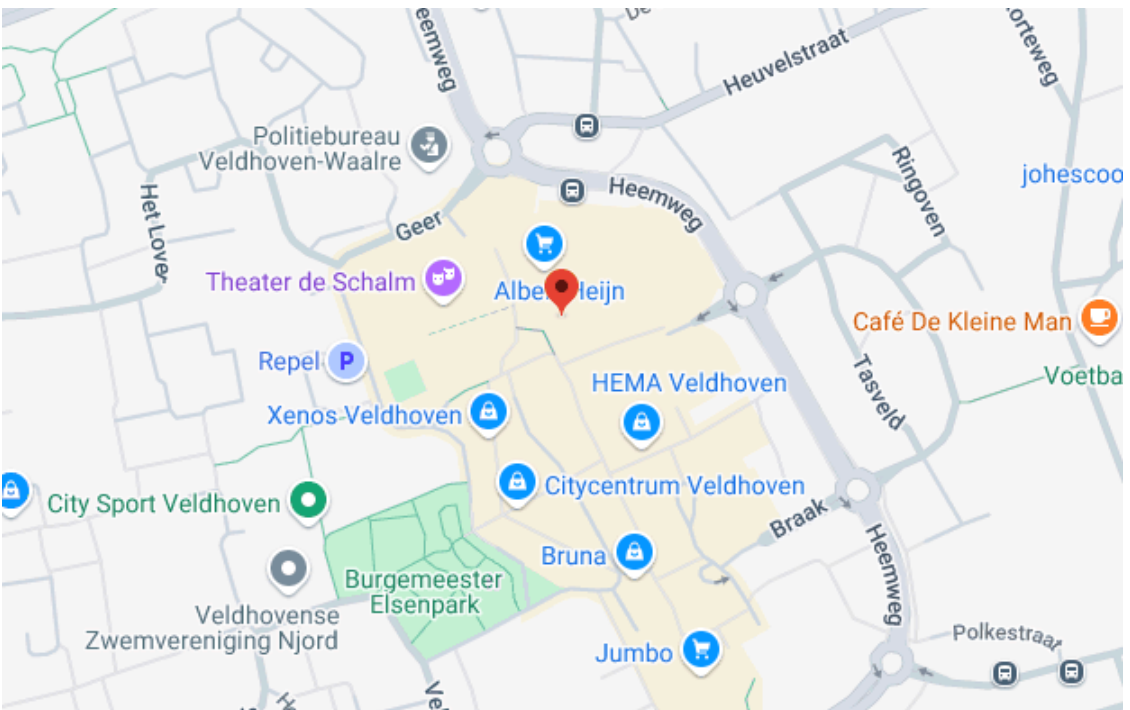

Stationsstraat 8a 6026 CV Maarheeze
+31-(0)495-588 111

Kolsteren
Bedrijfshuisvesting

info@kolsterenbedrijfshuisvesting.nl
www.kolsterenbedrijfshuisvesting.nl

 **vastgoedcert**
gecertificeerd

CONDITIES HUUR

HUURTERMIJN, VERLENGING EN OPZEGGING

Een huurtermijn bedraagt bij voorkeur 5 jaar, waarbij sprake is van een verlenging van telkens 5 jaar. Een opzegging is 12 maanden voorafgaand.

HUURPRIJSAANPASSING

De huurprijs zal jaarlijks, op basis van de wijziging van het maandprijs-indexcijfer volgens de consumentenprijsindex (CPI) reeks CPI-Alle Huishoudens (2015 = 100), gepubliceerd door het Centraal Bureau voor de Statistiek (CBS) worden aangepast.

BTW

Er is sprake van een met BTW belaste verhuur. De huurverplichting moet worden voldaan per vooruitbetaling per maand.

ZEKERHEIDSSTELLING

Huurder verstrekt aan verhuurder voor oplevering van het gehuurde een bankgarantie ter grootte van minimaal drie maanden huurverplichting.

MODEL HUUROVEREENKOMST

Uitgangspunt is een standaard ROZ- huurovereenkomst (Raad voor Onroerende Zaken). Daarbij kunnen een aantal specifieke object gebonden aanvullingen van toepassing zijn.

AANVAARDING

In overleg, op korte termijn.



PLATTEGROND

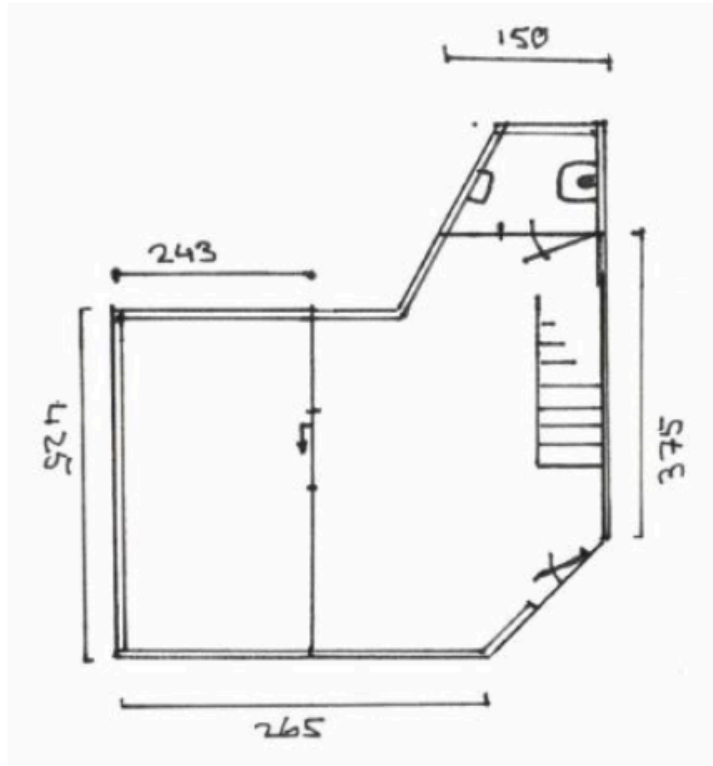

begane grond (indicatief)

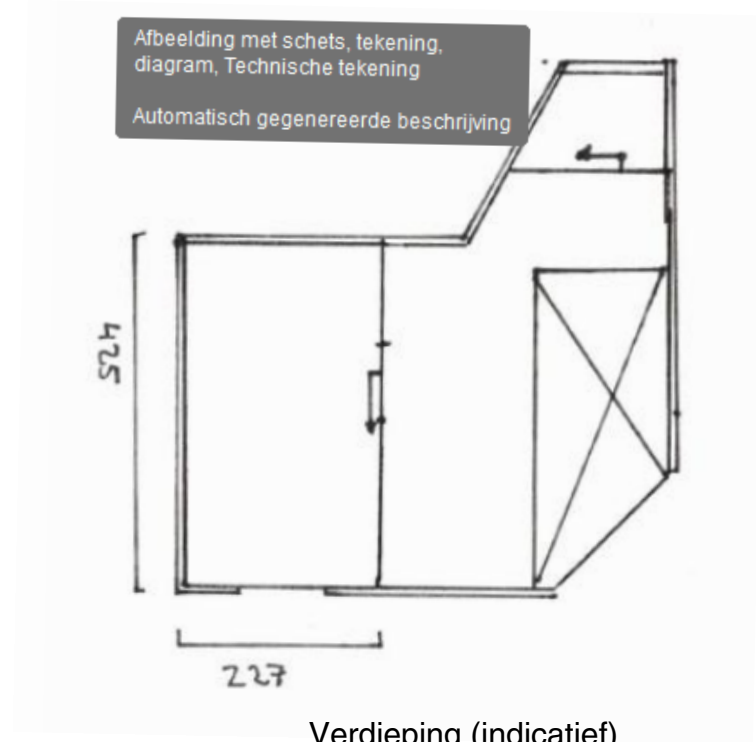

Verdieping (indicatief)

Hoewel wij onze informatie met zorg samenstellen kunnen wij ten aanzien van de juistheid geen aansprakelijkheid aanvaarden, noch kan aan de vermelde informatie enig recht worden verleend. Deze informatie is niet bedoeld als aanbod. Aanvaarding van de vermelde condities, of het uitbrengen van een daarvan afwijkend aanbod impliceert op geen enkele wijze enige vorm van gebondenheid bij onze opdrachtgever en/of Kolsteren Bedrijfshuisvesting, noch de verplichting tot het doen van een (tegen-)voorstel. Eventuele bijgevoegde tekeningen zijn ter indicatie en kunnen afwijken van de werkelijke situatie.

Op onze werkzaamheden en alle rechtsverhoudingen met derden zijn van toepassing onze voorwaarden & tarieven die op verzoek kosteloos worden toegestuurd. Iedere aansprakelijkheid van Kolsteren Bedrijfshuisvesting is beperkt tot het bedrag dat in het desbetreffende geval onder de beroepsaansprakelijkheidsverzekering wordt uitbetaald. Wij zijn ingeschreven bij de Kamer van Koophandel onder nummer 54521130.