

TE HUUR



Verhuurbrochure

Woonboulevard Cruquius – Spaarneweg 20 (gedeelte)

> Algemene informatie

WOONBOULEVARD CRUQUIUS

- > Goede bereikbaarheid door centrale ligging midden in de Randstad tussen Heemstede en Hoofddorp.
- > Circa 80.000 m² grootschalige winkelruimte met 55 woonwinkels.
- > Voldoende gratis parkeergelegenheid en 7 dagen per week geopend.
- > Huidige retailersmix bestaat o.a. uit: Leen Bakker, Intersport, Intratuin, Keukenconcurrent, Bemmél & Kroon, Beterbed, Beddenreus, Prominent, Van der Garde Tuinmeubelshop, Goossens Wonen en Slapen, De Ruijter Meubelen, Gamma en Praxis.
- > Er is sprake van een onderhuursituatie of overname van de gehele unit van Goossens Wonen en Slapen

Goossens streeft namelijk naar een optimale beleving voor haar klanten. Dit doet Goossens door haar omnichannel strategie verder te integreren in de bedrijfsvoering. Met de integratie, de ontwikkelingen in de markt en de veranderende behoeften van de consument kiest Goossens voor een winkelconcept met minder vierkante meters, maar mét een hogere dichtheid van winkels over Nederland en België.



Locatie

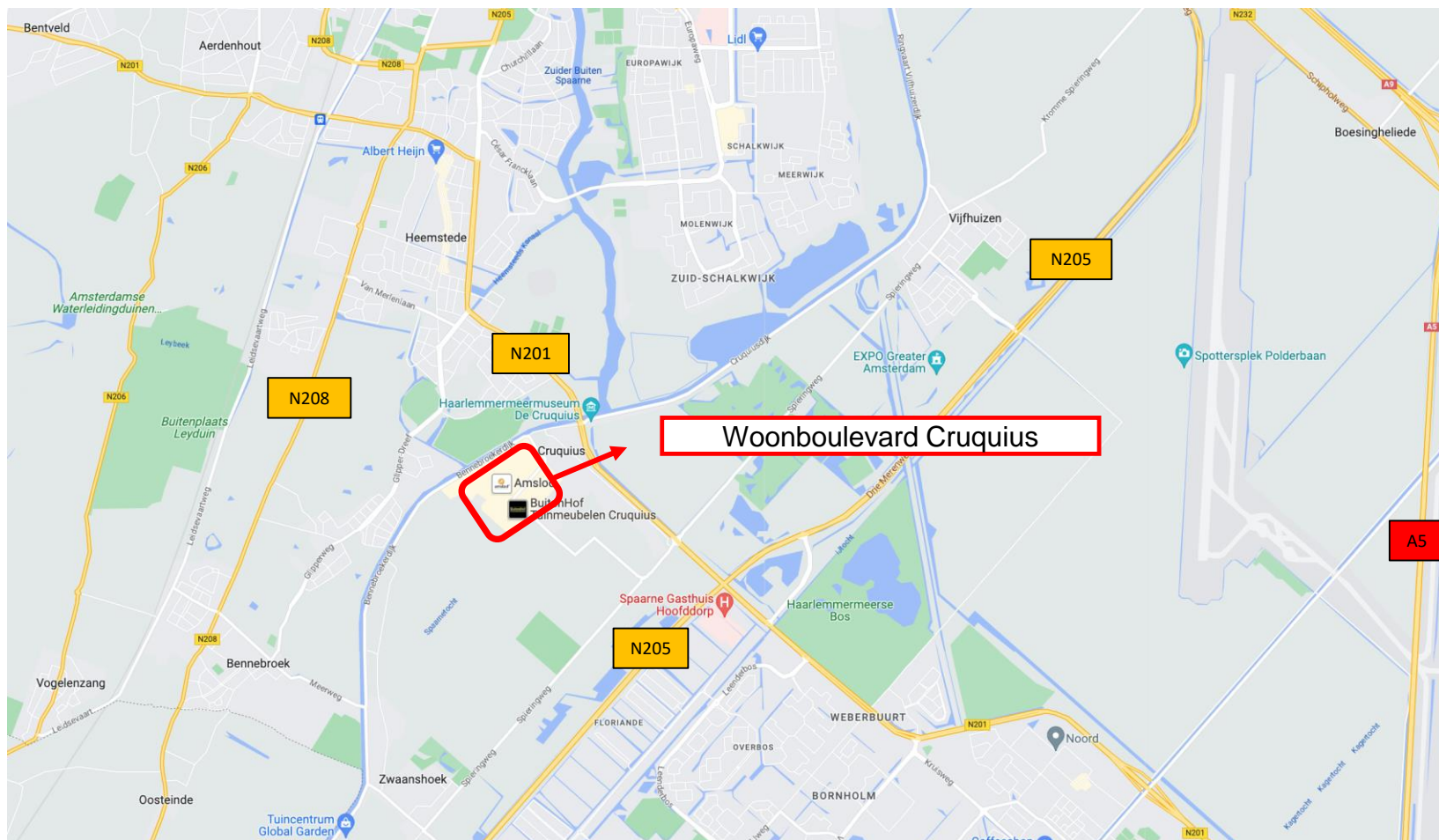

Plattegrond – Woonboulevard Cruquius



*Plattegrond geeft een indicatie van de retailers aanwezig gelegen op Woonboulevard Cruquius.



> Objectinformatie

TE HUUR – SPAARNEWEG 20 (gedeelte)

Winkelunit	Mogelijkheid om tussen de circa 2.000 m ² BVO en ca. 3.000 m ² BVO te huren (groter in overleg mogelijk). Afhankelijk van de unit grootte zal er een tekening worden opgesteld o.b.v. de plattegronden op pagina 7 en 8.
Huuringangsdatum	In overleg.
Huurprijs	Op aanvraag.
Huurtermijn	Het eerste huurtermijn lopende tot en met 01-12-2026, mogelijke verlenging nader te bepalen e.e.a. afhankelijk van Goossens Wonen en Slapen (hoofdhuurder).
Huurbetaling	Per maand vooruit.
Voorschot servicekosten – excl. water en elektra voor unit	Er dienen onderhoudskosten voor de aanwezige installaties in het gehuurde te worden betaald. Dit zal middels nacalculatie op basis van vierkante meters worden doorbelast aan onderhuurder.
Promotiekosten	N.v.t.
Opzegtermijn	Twaalf maanden voor het einde van betreffende huurtermijn per aangetekend schrijven of deurwaardersexploot.

> Objectinformatie

TE HUUR – SPAARNEWEG 20 (gedeelte)

Indexering	Jaarlijks volgens consumenten- prijsindex (CPI), reeks CPI alle huishoudens (2015=100), gepubliceerd door het CBS, voor het eerst één jaar na ingangsdatum huurovereenkomst.
Huurovereenkomst	De huurovereenkomst wordt opgemaakt conform de standaard huurovereenkomst zoals vastgesteld op 2 oktober 2012 door de Raad voor Onroerende Zaken, aangevuld met voorwaarden van de verhuurder.
Zekerheidstelling	Bankgarantie of waarborgsom ter grootte van een betalingsverplichting van drie maanden huur inclusief BTW.
Opleveringsniveau	Het casco wordt verhuurd, waarbij de aanwezige installaties in het gehuurde niet worden afgesplitst en de onderhoudskosten gezamenlijk worden betaald (zie servicekosten). In het gehuurde zijn de volgende installaties aanwezig: <ul style="list-style-type: none">- Verwarming;- Koeling;- Elektrische installaties;- Verlichting.
Bestemming	Huurder dient te voldoen aan de eisen die de Gemeente op basis van het vigerende bestemmingsplan.
Bijzonderheden	Voorbehoud definitieve goedkeuring directie verhuurder.

> Plattegrond – begane grond

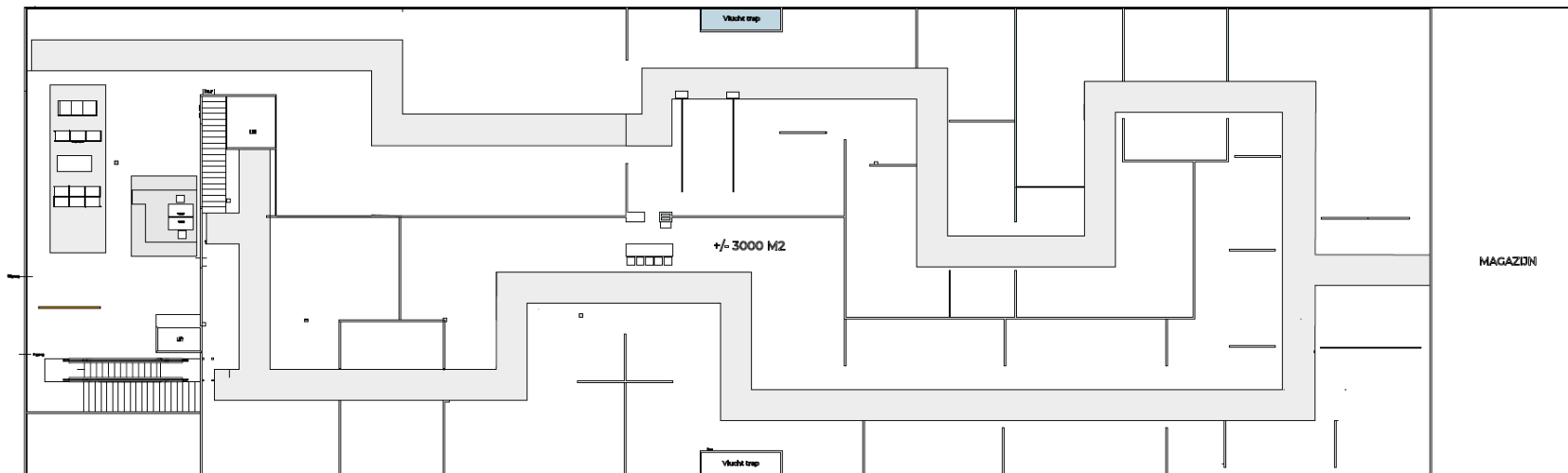

CRUQUIUS BG

> Plattegrond – eerste verdieping

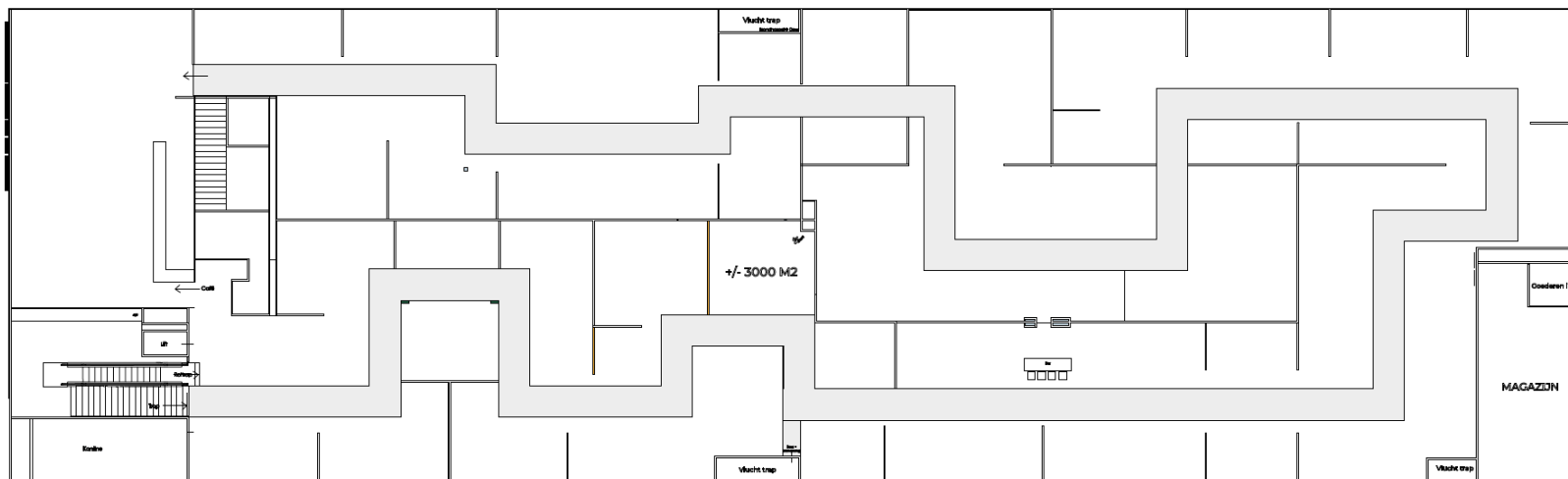

CRUQUIUS 1E ETAGE

> Foto's - binnenzijde



Creating Retail Parks B.V.

Elisabethhof 19

2353 EW Leiderdorp

071 887 66 00

info@creatingretailparks.nl



CONTACT

DISCLAIMER

De in de brochure getoonde informatie is door CRP met zorg samengesteld, doch voor de juistheid en volledigheid daarvan kan niet worden ingestaan. CRP verstrekt door middel van deze brochure louter informatie over objecten die worden aangeboden. Wijzigingen kunnen zonder voorafgaande mededeling worden aangebracht. CRP aanvaardt geen enkele aansprakelijkheid voor onjuistheden en onvolledigheden van de in deze brochure opgenomen informatie.