



Adres: Dennenlaan 54 - 56, 1161 CS Zwanenburg

Vraagprijs € 1.200.000,- k.k.

Omschrijving

Nu in de verkoop Dennenlaan 56 - 54 te Zwanenburg

Twee winkelpanden met bovenwoningen, achtergelegen opslagruimten en garage op toplocatie!

LOCATIE:

Het object is centraal gelegen tegenover de Albert Heijn in de belangrijkste winkelstraat in het centrum van het dorp met voldoende parkeergelegenheid. In de directe nabijheid van openbaar vervoervoorzieningen waaronder het NS-station Halfweg-Zwanenburg, buslijn 161 (Zwanenburg-Halfweg-Hoofddorp), buslijn 80 (Zandvoort-Haarlem-Halfweg-Amsterdam centrum) en uitvalswegen richting Schiphol, Amsterdam en Haarlem.

PARKEREN:

Voldoende gratis parkeergelegenheid "blauwe zone" voor de deur aan de openbare weg en in de directe omgeving.

OBJECT(EN):

Oppervlakte Dennenlaan 56:

Kelder 50 m²

Begane grond winkel 143 m², werkplaats 26 m², opslag/hal 23 m² en garage 18,5 m²

1e verdieping opslag: 84 m²

1e verdieping woning: woning 70 m², dakterras 42 m²

2e verdieping: woning 33 m²

Totaal wonen: 103 m²

Oppervlakte Dennenlaan 54:

Kelder 50 m².

Begane grond winkel 73 m², showroom 74 m², overige 35 m²

1e verdieping opslag: 69 m²

1e verdieping woning: overloop/opslag 17 m², dakterras 52 m² en woning 44 m²

2e verdieping: woning 34 m²

Totaal wonen: 78 m²

Bovengenoemde maatvoering is indicatief; er kunnen geen rechten aan worden ontleend noch kan er sprake zijn van enige verrekening achteraf. Het meetrapport en de plattegronden zijn beschikbaar via onze kantoren.

BESTEMMINGSPLAN:

Bestemmingsplan (Centrum): detailhandel, dienstverlening, kantoren, maatschappelijke voorzieningen, horeca-activiteiten tot en met categorie 2. Voor de verdiepingen geldt wonen en aan huis verbonden beroepsuitoefening.

OPLEVERINGSNIVEAU:

Alle ruimten worden geleverd in de huidige staat conform het "as is, where is" principe, leeg en vrij van huur en gebruik (met uitzondering van de kapperszaak). In de koopovereenkomst zal ook o.a. een "niet-zelfbewoningsclausule" en "ouderdomsclausule" worden opgenomen.

OPLEVERING:

Per direct, in overleg.

Leeg, vrij van huur en gebruik met uitzondering van de kapperszaak, deze wordt verhuurd en wordt in verhuurde staat opgeleverd.

OP TE NEMEN CLAUSULES IN KOOPOVEREENKOMST

In de koopovereenkomst zullen aanvullende clausules worden opgenomen (o.a. ouderdomsclausule, asbestclausule en niet bewonersclausule), deze zijn opvraagbaar bij onze kantoren.



Hertog Makelaars Haarlem B.V. (lid NVM wonen en business)

Tempeliersstraat 23

2012 EA, HAARLEM

Tel: 023-7470002

E-mail: info@hertogmakelaars.nl



PROJECTNOTARIS
Novitarius Notaris in Hoofddorp.

BEZICHTIGING:
Uitsluitend op afspraak via Hertog Makelaars of Makelaarshuijs Eikelenboom

Disclaimer:
Hoewel aan de samenstelling en inhoud van deze omschrijving de grootst mogelijke zorg is besteed, kunnen wij niet aansprakelijk worden gesteld voor onverhoopte fouten en gebreken, noch kunnen aan de inhoud rechten worden ontleend.



Hertog Makelaars Haarlem B.V. (lid NVM wonen en
business)
Tempeliersstraat 23
2012 EA, HAARLEM
Tel: 023-7470002
E-mail: info@hertogmakelaars.nl



HERTOG
MAKELAARS



Kenmerken

Hoofdfunctie

Hoofdfunctie: Winkelruimte

Oppervlakte: 823 m²

In units vanaf: 73 m²

Verkoop vloeroppervlakte: 216 m²

Frontbreedte: 994 cm

Verdiepingen: 5

Welstandsklasse: A1

Publieksgerichte dienstverlening: Ja

Detailhandel: Ja

Showroom: Ja

Gebouw

Bouwjaar: 1939

Onderhoud binnen: Redelijk

Onderhoud buiten: Matig

Omgeving

Welstandsklasse: A1

Ligging: Winkelgebied stadscentrum en in woonwijk

Energie label

C met einddatum 20 maart 2034

Parkeren

Voorziening

Bank: Op minder dan 500 m

Ontspanning: Op minder dan 500 m

Restaurant: Op minder dan 500 m

Winkel: Op minder dan 500 m



Hertog Makelaars Haarlem B.V. (lid NVM wonen en business)

Tempeliersstraat 23

2012 EA, HAARLEM

Tel: 023-7470002

E-mail: info@hertogmakelaars.nl

Locatiekaart



Bereikbaarheid

Snelweg afrit: Op 500 m tot 1000 m
NS station: Op 1000 m tot 1500 m
NS voorhalte: Op 1000 m tot 1500 m
Bushalte: Op minder dan 500 m
Toelichting: Gelegen in winkelstraat

Toelichting

Gelegen in winkelstraat

Foto's







HERTOG MAKELAARS

Kadastrale kaart



Makelaarshuijs
Eikelenboom

Kadastrale kaart

Uw referentie: CST



<p>12345 25</p> <p>Deze kaart is noordgericht</p> <p>Perceelnummer</p> <p>Huisnummer</p> <p>Vastgestelde kadastrale grens</p> <p>Voorlopige kadastrale grens</p> <p>Administratieve kadastrale grens</p> <p>Bebouwing</p> <p>Voor een eensluidend uittreksel, geleverd op 7 november 2022 De bewaarder van het kadaster en de openbare registers</p>	<p>Schaal 1: 500</p> <p>Kadastrale gemeente Haarlemmermeer</p> <p>Sectie A</p> <p>Perceel 7553</p>	<p>kadaster</p> 
--	--	---

Aan dit uittreksel kunnen geen betrouwbare maten worden ontleend.
De Dienst voor het kadaster en de openbare registers behoudt zich de intellectuele eigendomsrechten voor, waaronder het auteursrecht en het databankrecht.



Hertog Makelaars Haarlem B.V. (lid NVM wonen en business)
Tempeliersstraat 23
2012 EA, HAARLEM
Tel: 023-7470002
E-mail: info@hertogmakelaars.nl

Plattegrond

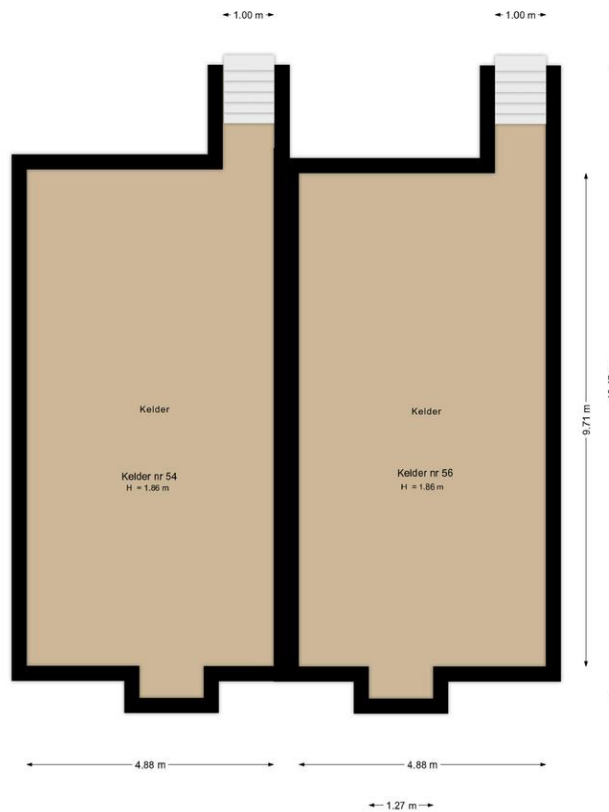

Kelder
Dennenlaan 54 + 56
Zwanenburg

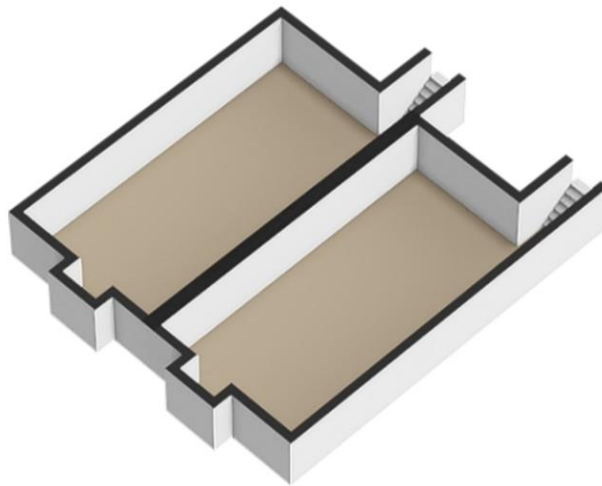

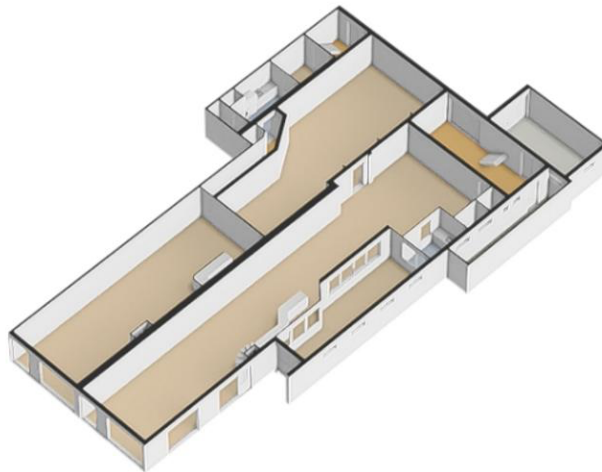



HERTOG
MAKELAARS



Makelaarshuijs
Eikelenboom



Eerste verdieping
Denmerlaan 54a + 56
Zeewijk



funda in business

Hertog Makelaars Haarlem B.V. (lid NVM wonen en
business)
Tempeliersstraat 23
2012 EA, HAARLEM
Tel: 023-7470002
E-mail: info@hertogmakelaars.nl

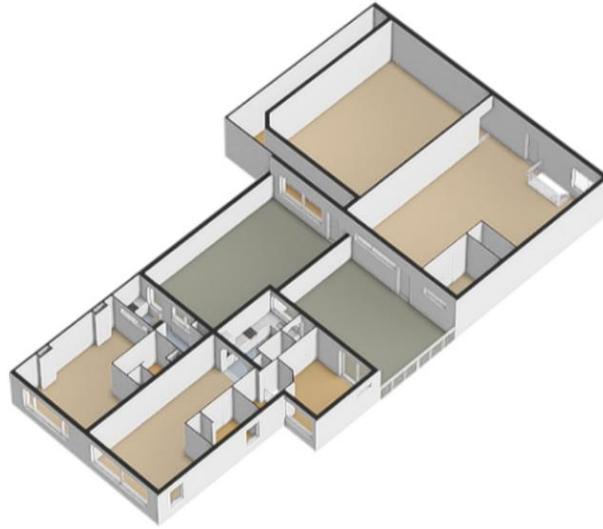



Tweede verdieping
Dennenlaan 54a + 56
Zwanenburg



